

RUBY® 10 RUBY® 10 Plus



Uživatelská příručka



© 2021 Freedom Scientific, Inc. Všechna práva vyhrazena. RUBY® je registrovaná ochranná známka společnosti Freedom Scientific, Inc. ve spojených státech a dalších zemích. Informace v tomto dokumentu mohou být změněny bez předchozího upozornění. Žádná z část tohoto dokumentu nesmí být reprodukována nebo šířena v jakékoliv podobě bez výslovného souhlasu společnosti Freedom Scientific.

Upozornění: Toto zařízení nemá žádné uživatelsky vyměnitelné součásti. Jakýkoliv neautorizovaný pokus o opravu je důvodem pro ukončení záruky.

Distribuce a technická podpora v ČR:

GALOP, s.r.o.

Řehořova 14

130 00 Praha 3

tel.: 222 718 996

e-mail: galop@galop.cz

www.galop.cz

Začínáme	1
Nabíjení	1
Vypnutí a režim spánku	1
První použití	2
RUBY 10 Přehled	3
Jak používat tuto příručku	3
Obsah balení	3
Živý náhled a zachycení obrazu	3
Rozdíly mezi RUBY 10 a RUBY 10 Plus	3
Nápověda	4
Zobrazení	5
Fyzická tlačítka	7
Dotyková tlačítka	9
Možnosti zobrazení	10
Dotyková obrazovka	10
Hlavní nabídka	11
Haptická odezva	11
Základní a Pokročilý režim	12
Základní režim	12
Pokročilý režim	14
Kamery	19
Čtecí kamera	20
Přehledová kamera	21
Celostránková kamera	23
Živý náhled	26
Změna velikosti obrazu v živém náhledu	26
Barevné režimy	26
Zaostření klepnutím a zobrazení dotykových tlačítek	27
Zámek zaostření	27
Přisvícení	27
Čtecí linka a maska	27
Zachycení snímku	27

Barvy, kontrast a čitelnost.....	29
Nastavení vzhledu	29
Kombinace barev	30
Nastavení obrazovky	31
Vlastnosti vzhledu	32
Skenování a ukládání souborů	35
Zachycení stránky	35
Zachycení více stran	35
Nahrávání zvukových popisků	37
Jazyk a hlas čtení	38
Režimy zobrazení	38
Správa souborů	41
Otevření a editace souboru	41
Export a import souborů	43
Ukládání souborů	43
Mazání souborů	43
Připojení RUBY 10 k dalším zařízením.....	45
Připojení pomocí sluchátkového konektoru	45
Připojení pomocí USB-C	45
Miracast	46
Bluetooth	46
Aktualizace RUBY 10	48
Nabídky	49
Správce souborů	49
Nastavení.....	50
Základní režim / Pokročilý režim.....	53
O zařízení	53
Miracast	53
Bluetooth.....	53
Vlastnosti vzhledu	54
Nastavení zvuku.....	54

Nabíjení

Před prvním použitím svou novou lupu RUBY 10 plně nabijte. Plné nabití trvá zhruba 4 hodiny. Pokud se kontrolka napájení vedle zapínacího tlačítka rozsvítí červeně, je třeba lupu nabít. Při nabíjení svítí kontrolka červeně a v průběhu nabíjení lze lupu normálně používat. Pro urychlení nabíjení lupu vypněte.

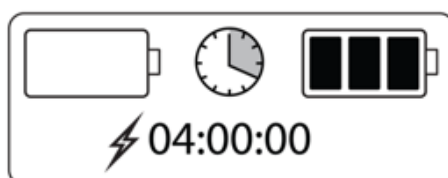

Po nabití se kontrolka rozsvítí zeleně. S plně nabitou baterií vydrží lupa v provozu zhruba 3 hodiny. Nabíjet lupu můžete kdykoliv podle potřeby.

Postup nabíjení:

1. Zasuňte přiložený USB-C kabel (menším koncem) do konektoru na levé straně lupy.
2. Druhý konec kabelu zasuňte do přiloženého adaptéru a ten zastrčte do zásuvky. Lupu můžete nabíjet také přímo z USB počítače, ale tento způsob nabíjení je pomalejší.
3. Pro zapnutí lupy stiskněte oranžové **Zapínací tlačítko**  na levé straně lupy.

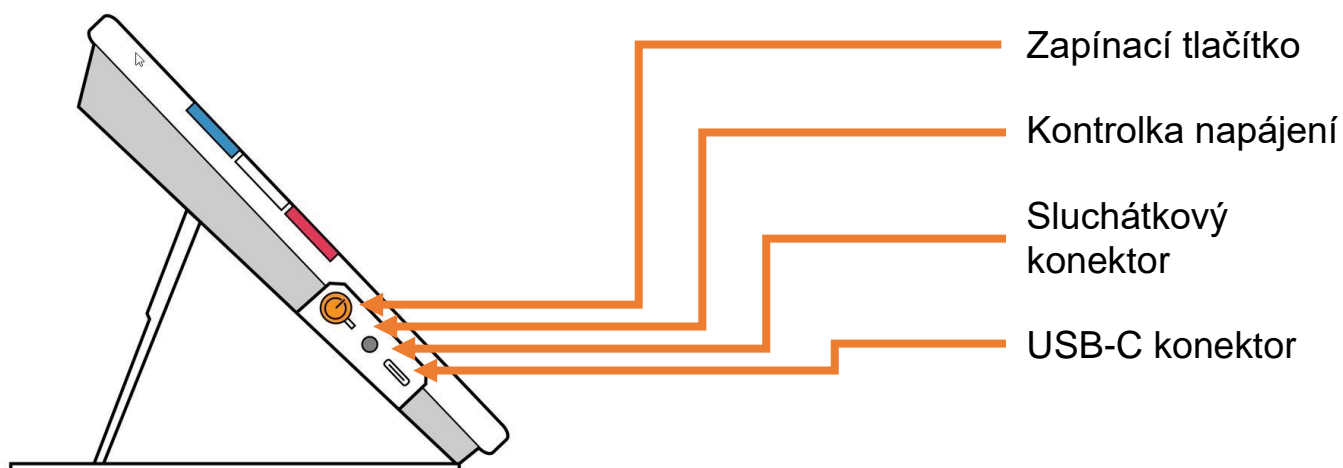

Vypnutí a režim spánku

Pro přepnutí lupy do režimu spánku krátce stiskněte oranžové **Zapínací tlačítko**.



Pro úplné vypnutí lupy stiskněte a držte oranžové **Zapínací tlačítko** 7 sekund.

První použití

Při prvním použití lupy RUBY 10 může být potřeba nastavit jazyk nabídek, zvolit hlas, velikost písma a nastavit datum a čas. Zařízení nelze používat, dokud toto nastavení nedokončíte. Nastavení lze později změnit. Toto nastavení se zobrazí vždy, když obnovíte lupy do výchozího nastavení.

Tip: Pokud si nebudete jisti funkcí tlačítka či významem ikony, můžete si zobrazit nápovědu dlouhým stiskem daného prvku.

Počáteční nastavení:

1. Nabijte a zapněte svou lupy podle návodu na předchozí stránce.
2. Nejdříve vyberte jazyk nabídek. Přejetím nahoru nebo dolů vyberte jazyk, který chcete pro zobrazení uživatelského rozhraní používat. Vybraný jazyk musí být v rámečku uprostřed obrazovky.
3. Pro přechod na další obrazovku klepněte na tlačítko **Další**  v pravém dolním rohu.
4. Na obrazovce **Velikost písma** vyberte velikost písma, která bude použita pro zobrazení nabídek a prostředí lupy. Klepněte na tlačítko **Další** . Pokud se chcete vrátit na předchozí obrazovku, klepněte na tlačítko **Zpět** v levém dolním rohu.

5. **Pouze RUBY 10 Plus:** Na obrazovce **Zvolit hlas nabídek** vyberte hlas, který uslyšíte při poslechu nápovědy v nabídkách lupy. Klepněte na tlačítko **Další**.

Poznámka: Hlas můžete kdykoliv změnit v **Hlavní nabídka > Nastavení > Nastavení jazyka > Vybrat jazyk zařízení**.

6. Na obrazovce **Nastavit datum** vyberte den, měsíc a rok a klepněte na tlačítko **Další** .
7. Na obrazovce **Nastavit čas** vyberte hodiny a minuty a klepněte na tlačítko **Další**.

Nastavení je dokončeno a zobrazí se živý náhled z kamery.

Poznámka: Pokud se změní čas na letní nebo zimní, můžete ho snadno změnit v **Hlavní nabídka > Nastavení > Nastavení systému > Datum a čas**.

Jak používat tuto příručku

Instrukce jsou řazeny podle jednotlivých úkonů. V obsahu tak můžete snadno najít informace, které hledáte. Tato verze příručky je určena pro lupy s verzí firmware 2.5.18 a novější. Starší verzi příručky naleznete na webu dodavatele.



Poznámka: RUBY 10 nemá podporu řeči ani rozpoznání textu, zatímco RUBY 10 Plus má obojí. Pokud máte RUBY 10 (tedy bez podpory řeči), potom se na vaši lupu popisy řečových a rozpoznávacích funkcí nevztahují.

Obsah balení

- kamerová lupa RUBY 10 nebo RUBY 10 Plus
- transportní brašna
- USB adaptér a USB-C kabel
- čistící hadřík

Živý náhled a zachycení obrazu

Živý náhled a zachycení obrazu jsou dostupné pomocí třech kamer. Každá z nich má jiný účel. Živý náhled vám umožňuje zvětšit, případně vylepšit obraz předlohy a nastavit kameru pro dobrý snímek. Zachycení vám umožní uložit snímek, příp. rozpoznat a přečíst text.

Krátkým stisknutím červeného tlačítka **Fotoaparát**  zachytíte obraz na obrazovce. Dlouhým stisknutím červeného tlačítka **Fotoaparát**  stránku zachytíte a u verze Plus dojde také k rozpoznání textu a spustí se předčítání.

Rozdíly mezi RUBY 10 a RUBY 10 Plus

Pokud vlastníte verzi RUBY 10 bez přídomku Plus, potom není na vaší lupě dostupný hlasový výstup. Nabídky ovládání řeči a hlasu v nabídkách své lupy nenajdete. Poznámek, které se vztahují k mluvení, řeči a rozpoznání textu v této příručce si nemusíte všímat.

Nápověda

Text nápovědy vám pomůže s ovládním lupy RUBY 10 a pomůže vám objevit všechny její funkce. Pokud stisknete a podržíte tlačítko nebo ovládací prvek na obrazovce po dobu tří až čtyř sekund, zobrazí se text nápovědy a/nebo bude vysloven nahlas.

Například podržením modrého tlačítka **Barevný režim** se vám zobrazí nápověda k tomuto tlačítku. Podržením tlačítka **Hlavní nabídka** se vám zobrazí text nápovědy „Otevřít hlavní nabídku“.

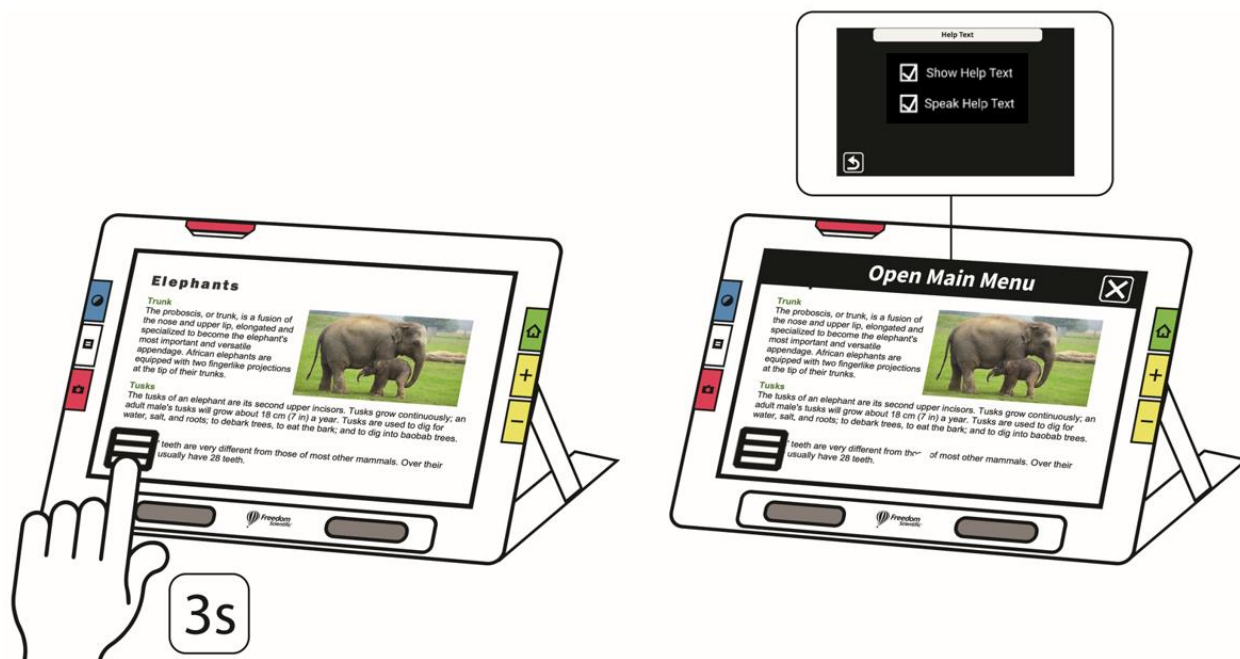

Nápovědu zavřete pomocí tlačítka **Zrušit**  v pravé části okna nápovědy.

Pouze RUBY 10 Plus:

Pokud chcete nechat text nápovědy také přečíst, proveďte následující:

1. Klepněte kamkoliv na obrazovku pro zobrazení ovládacích prvků.

2. Klepněte na tlačítko **Hlavní nabídka** .

Upozornění: Od verze firmware 2.5.18 lze do hlavní nabídky vstoupit pouze v pokročilém režimu. Do něj se snadno přepnete pomocí tlačítka se symbolem promočního klobouku. 

3. Z hlavní nabídky přejděte do **Nastavení > Nastavení Jazyka > Nápověda**.



4. V **Nápovědě** zaškrtněte možnost **Vyslovit nápovědu**.

Zobrazení

V závislosti na způsobu zobrazení, které použijete, vám bude lupa nabízet různé možnosti.

V živém náhledu můžete dosáhnout zvětšení a vylepšení obrazu a nastavit obraz kamery. Do živého náhledu lze kdykoliv přejít stiskem zeleného tlačítka **Živý náhled**.

Krátké stisknutí červeného tlačítka **Fotoaparát** zachytí obraz z kamery jako snímek.

Snímek můžete posouvat a zvětšovat, abyste si ho celý prohlédli. Pokud například pořídíte snímek trička, můžete si zvětšit text na cedulce a prohlédnout si detaily švů.



POUZE RUBY 10 PLUS

Dlouhé stisknutí červeného tlačítka **Fotoaparát** zachytí snímek předlohy, rozpozná text a začne vám jej předčítat.

Při prohlížení textu, který byl zachycen a naskenován, nebo při prohlížení importovaných dokumentů (RTF, PDF nebo DocX) jste v režimu prohlížení dokumentů. Režim prohlížení dokumentů má tři možnosti zobrazení: původní obraz, textové zobrazení nebo jeden řádek textu. Příklady jsou zobrazeny níže.

*Příklad zobrazení jako
původní obraz*

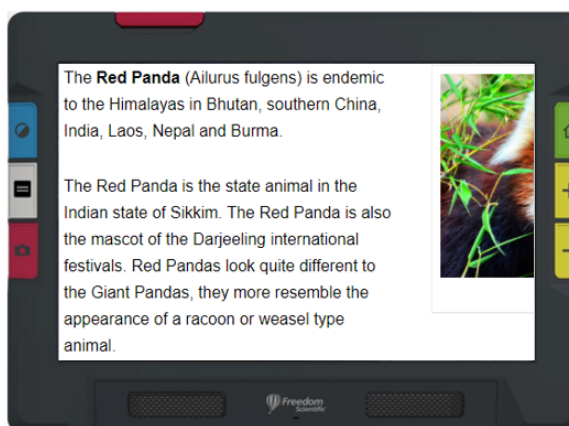

*Příklad textového
zobrazení*

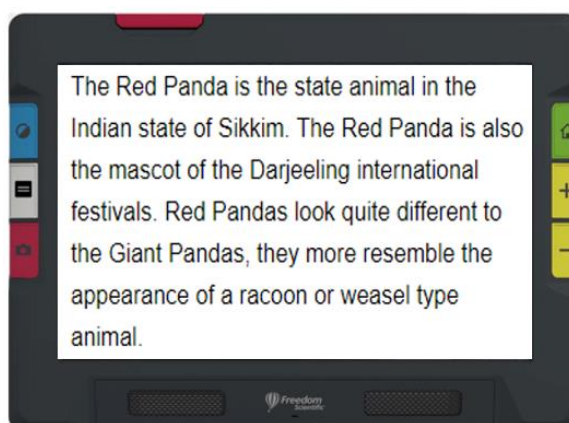

*Příklad řádkového
zobrazení*

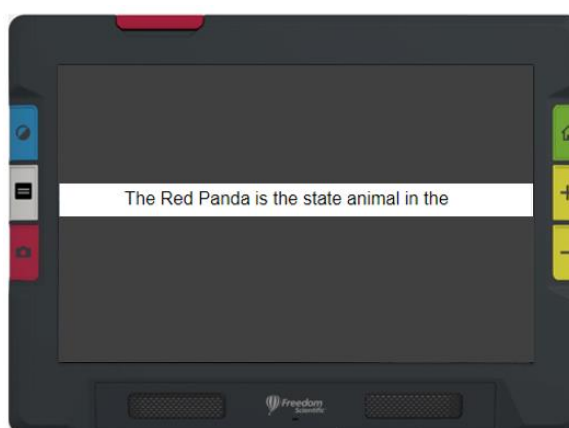





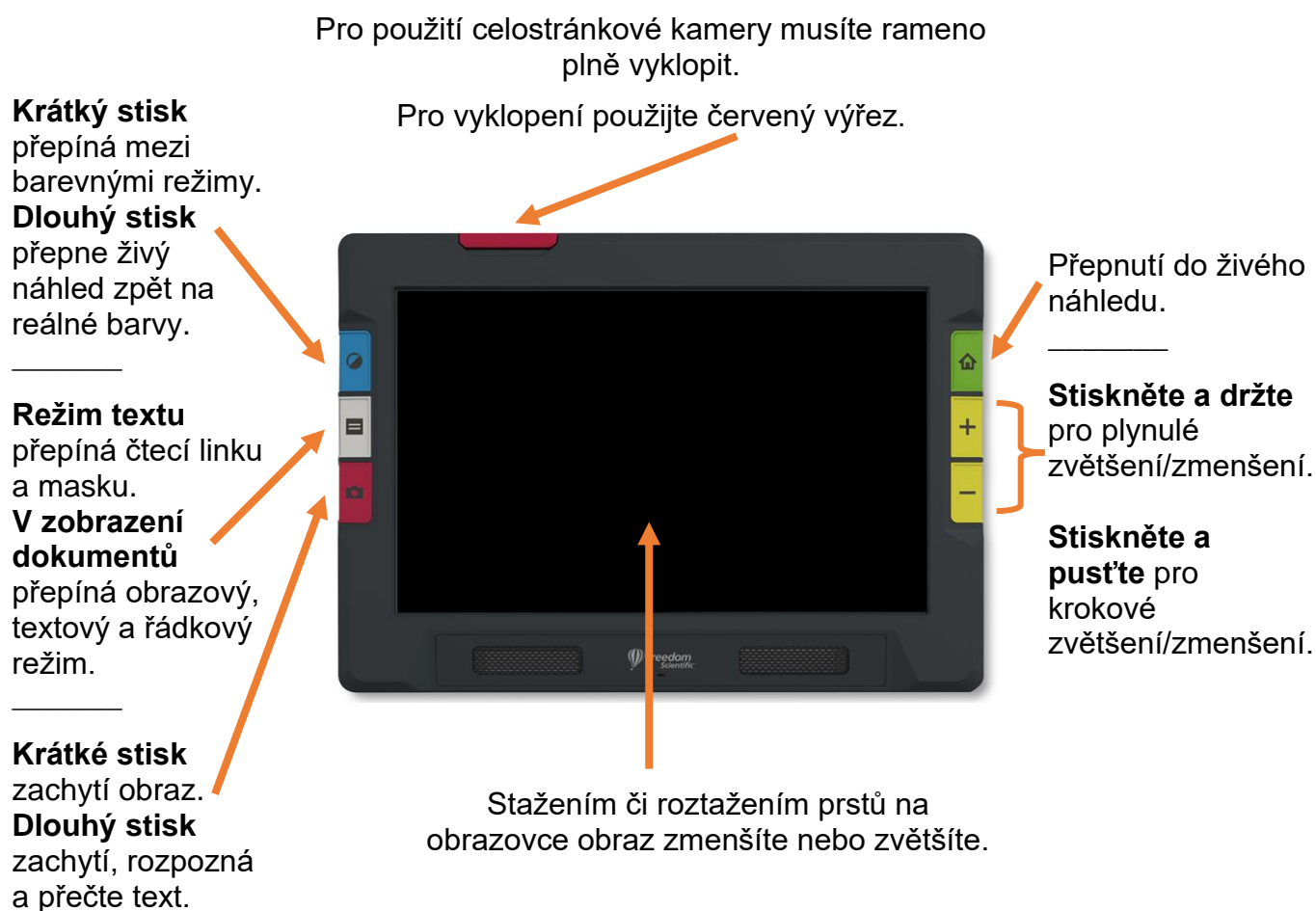

Fyzická tlačítka

Následující obrázek ukazuje rozložení fyzických tlačítek a popisuje jejich funkce. V tabulce níže poté naleznete jejich detailní popis.

Dlouhý stisk znamená stisknutí tlačítka nejméně na jednu sekundu před jeho uvolněním, při krátkém stisku tlačítko stisknete a ihned uvolníte.

Tip: Pro přepnutí zpět na reálné barvy můžete v živém náhledu dlouze stisknout modré tlačítko **Barevný režim**. Barvy se přepnou až po uvolnění tlačítka.

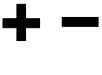

Tlačítko	Název	Barva	Umístění	Popis
	Zapínací tlačítko	Oranžová	Levá strana lupy	Stiskněte pro zapnutí lupy. Stiskněte krátce pro režim spánku. Podržte pro vypnutí.
	Barevný režim	Modrá	Vlevo nahoře	Krátkým stiskem procházejte nastavené barevné kombinace. Dlouhým stiskem přepněte zpět do skutečných barev (neplatí pro nabídky, snímky a dokumenty).
	Režim textu	Šedá	Vlevo uprostřed	V živém náhledu přepíná čtecí linku a masku. V režimu zobrazení dokumentů přepíná mezi obrazovým, textovým a řádkovým režimem.
	Fotoaparát	Červená	Vlevo dole	Krátkým stiskem zachytíte obraz. Dlouhým stiskem zachytíte snímek a spustíte jeho rozpoznání.
	Živý náhled	Zelená	Vpravo nahoře	Přepíná odkudkoliv zpět do živého náhledu.
	Zvětšení/ Zmenšení	Žlutá	Vpravo uprostřed a dole	Stiskněte pro postupné zvětšení nebo zmenšení. Stiskněte a držte pro plynulé zvětšování nebo zmenšování.

Dotyková tlačítka

Pro zobrazení dotykových tlačítek se dotkněte obrazovky. Tato tlačítka vám umožní přejít do nabídek, kde budete moci nastavit své zařízení dle svých potřeb.

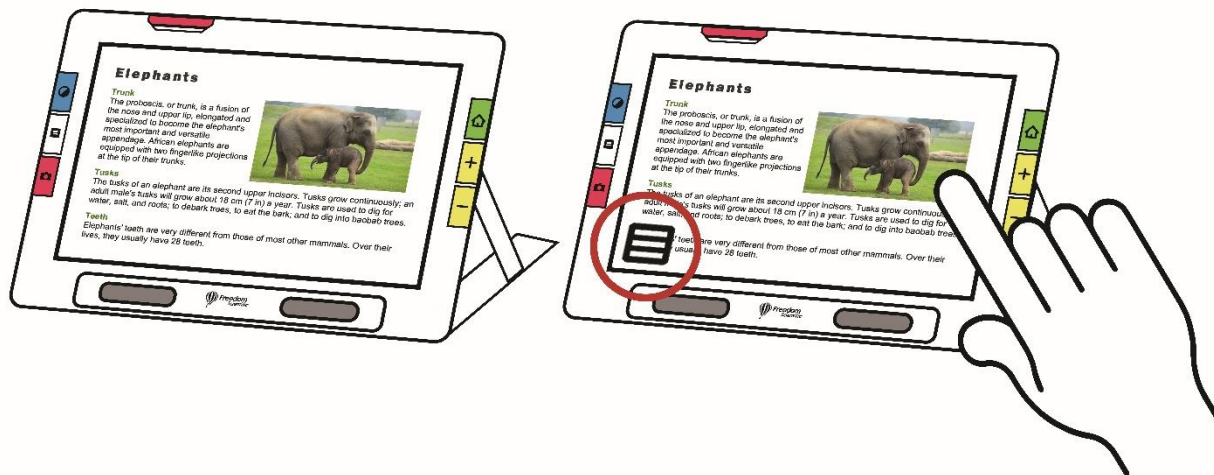

Zobrazená tlačítka záleží na typu vašeho zobrazení. Popis tlačítek najdete v příslušné sekci. Například tlačítka zobrazená při otevření souboru jsou popsána v sekci Správa souborů na straně 41.

Dostupnost tlačítek také závisí na tom, zda jste v základním či pokročilém režimu. V pokročilém režimu je více možností. Pro více informací o režimech se podívejte do sekce Základní a pokročilý režim na straně 12.

Možnosti zobrazení

Obraz si můžete nechat zobrazit v režimu reálných barev, vylepšených barev, odstínech šedé a nastavených kontrastních režimech (např. černá na bílé).

Lupa dále nabízí tyto funkce pro vylepšení obrazu:

- filtry pro korekci vnímání jednotlivých barev,
- vyrovnaní kontrastu pro vyrovnaní barevného a šedého režimu,
- dynamický kontrast pro zlepšení viditelnosti textu na pozadí,
- filtr jasů podsvícení pro osoby s vyšší citlivostí na světlo,
- vyhlazení hran, zvýraznění hran a režim zobrazení pouze hran.

Pro nastavení těchto funkcí přejděte do sekce Barvy, kontrast a čitelnost na straně 29.

Dotyková obrazovka

Dotyková obrazovka vám nabízí jednoduchý způsob, jak ovládat funkce lupy přímou interakcí na displeji.

- Klepněte na displej pro zaostření kamery a zobrazení dotykového ovládání.
- Klepnutím na dotyková tlačítka můžete spouštět funkce a procházet nabídku zařízení.
- Při výběru možnosti ze seznamu posuňte obrazovku tak, aby byla vybraná možnost v rámečku uprostřed.
- Gesto stažení nebo roztažení prstů na obrazovce: umístěte dva prsty vedle sebe na obrazovku, jejich roztažením obraz zvětšíte a uvidíte detailnější záběr části dokumentu. Pokud umístíte prsty dál od sebe a stáhnete k sobě, obraz zmenšíte.



Hlavní nabídka

Hlavní nabídku zobrazíte klepnutím na dotykové tlačítko **Hlavní nabídka**.

Upozornění: Od verze firmware 2.5.18 lze do hlavní nabídky vstoupit pouze v Pokročilém režimu. Do něj se snadno přepnete pomocí tlačítka se symbolem promočního klobouku.





Při pohybu nabídkami se můžete vrátit na předchozí obrazovku pomocí tlačítka **Zpět** .

Pro návrat do živého náhledu stiskněte zelené tlačítko **Živý náhled**.

Haptická odezva

Pro okamžitou zpětnou vazbu potvrzující vaše akce může lupa při stisku fyzického nebo dotykového tlačítka krátce zavibrovat.

Pro vypnutí haptické odezvy proveďte následující:

1. Dotkněte se obrazovky pro zobrazení tlačítek, poté přejděte do **Hlavní nabídka > Nastavení zvuku** .
2. Klepněte na ikonu **Vibrace** .



Po prvním spuštění je vaše lupa v základním režimu. **Základní režim** obsahuje uživatelské rozhraní, které zahrnuje klíčové funkce vhodné pro většinu uživatelů. Jakmile se s lupou RUBY 10 seznámíte, můžete vyzkoušet **Pokročilý režim** s dalšími funkcemi.

Pro zapnutí Pokročilého režimu klepněte na obrazovku pro zobrazení tlačítek, poté klepněte na ikonu **Pokročilý režim** .

Základní režim

V Základním režimu **nejsou** dostupné tyto akce:

- ukládání souborů,
- zachycování nebo úpravy vícestránkových dokumentů,
- připojení přes Miracast,
- správa souborů,
 - import nebo export dokumentů,
 - vytváření textových souborů,
 - správa úložiště zařízení.

Dotyková tlačítka dostupná v Živém náhled v základním režimu

Dotyková tlačítka se zobrazí po klepnutí na obrazovku. Díky nim můžete využít dodatečné funkce. Tlačítka se opět skryjí po 10 sekundách.

Dotyková tlačítka při použití Přehledové kamery

Při použití přehledové kamery v základním režimu jsou na obrazovce dostupná tato tlačítka: **Jas obrazovky**, **Vypnutí/zapnutí přisvícení**, **Zámek zaostření** a **Pokročilý režim**. Tlačítka na obrazovce vždy ukazují aktuální stav.

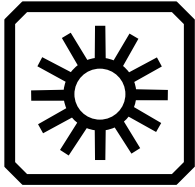

Upravit jas obrazovky

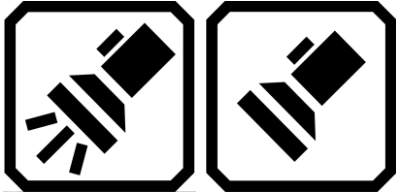

Vypnout nebo zapnout Přisvícení

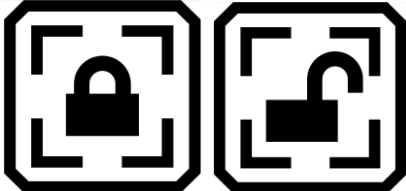

Uzamknout nebo odemknout zaostření



Zapnout Pokročilý režim

*Dotyková tlačítka při použití **Celostránkové kamery***

Při použití celostránkové kamery v základním režimu jsou na obrazovce dostupná následující tlačítka: **Jas obrazovky**, **Vypnutí/zapnutí přisvícení**, **Zámek zaostření** a **Pokročilý režim**. Tlačítka na obrazovce vždy ukazují aktuální stav.

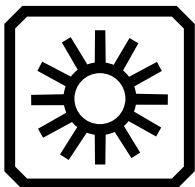

Upravit jas obrazovky

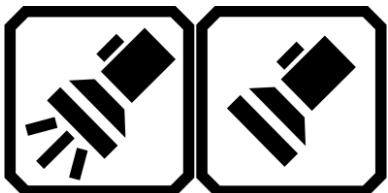

Vypnout nebo zapnout Přisvícení



Uzamknout nebo odemknout Zaostření



Zapnout Pokročilý režim

*Dotyková tlačítka při použití **Čtecí kamery***

Při použití čtecí kamery v základním režimu jsou na obrazovce dostupná následující tlačítka: **Jas obrazovky** a **Pokročilý režim**.

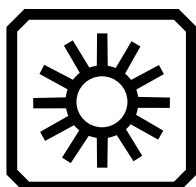

Upravit jas obrazovky



Zapnout Pokročilý režim

Pokročilý režim

Pokročilý režim vám umožní využít plný potenciál lupy RUBY 10. Dodatečné nástroje vám pomohou vytvořit jasné obrázky a dokumenty, které jsou vylepšeny tak, aby vyhovovaly vašim individuálním potřebám.

RUBY 10 nabízí možnost měnit nejen barvu obrazu, ale také stínů a hran, kontrastu a jas. Tyto nástroje jsou dostupné pomocí fyzických a dotykových tlačítek nebo skrze **Hlavní nabídku**.

Hlavní nabídka v Pokročilém režimu



Klepnete-li na kteroukoli z těchto ikon v **Hlavní nabídce**, provedete jednu z následujících akcí:



Správa dokumentů a obrázků.

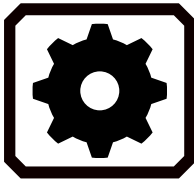

Nabídka nastavení, která vám umožní změnit výchozí vzhled obrázků a dokumentů, nastavit jazyk nebo aktualizovat systém.



Přechod z Pokročilého do Základního režimu, který obsahuje méně funkcí. V základním režimu nemůžete ukládat soubory, vytvářet vícestránkové soubory nebo používat Miracast.



Zobrazení informací o zařízení (verze softwaru, sériové číslo a kontaktní informace technické podpory).



Připojení RUBY 10 k externí obrazovce pomocí Miracast.

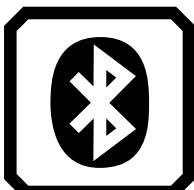

Bluetooth připojení k bezdrátovému reproduktoru nebo sluchátkům.



Vylepšení vzhledu obrazu.



Ovládání hlasitosti.

Pouze verze PLUS: Ovládání hlasitosti a rychlosti řeči.

Dotyková tlačítka pro živý náhled v pokročilém režimu

Dotyková tlačítka se zobrazí po klepnutí na obrazovku. Díky nim můžete využít dodatečné funkce. Tlačítka se opět skryjí po 10 sekundách.

Dotyková tlačítka při použití *Přehledové kamery*

Při použití přehledové kamery v pokročilém režimu jsou na obrazovce dostupná tato tlačítka: **Hlavní nabídka**, **Vypnutí/zapnutí přisvícení**, **Jas obrazovky**, **Vylepšení hran** a **Zámek zaostření**.

Tlačítka na obrazovce vždy ukazují aktuální stav.



Zobrazit Hlavní nabídku

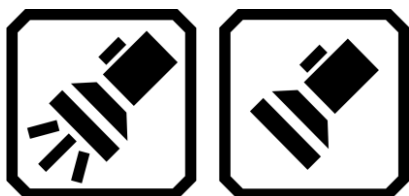

Vypnout nebo zapnout přisvícení

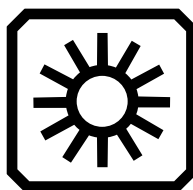

Upravit jas obrazovky

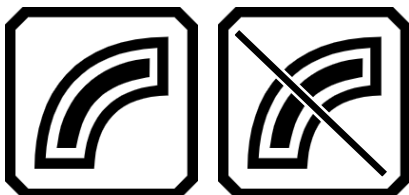

Vyhladit a/nebo zvýraznit hrany. Při vypnutí je symbol přeškrtnut.



Vyhladit hrany. Dostupné pouze v kontrastních režimech.



Zobrazit pouze hrany. Dostupné pouze v kontrastních režimech.

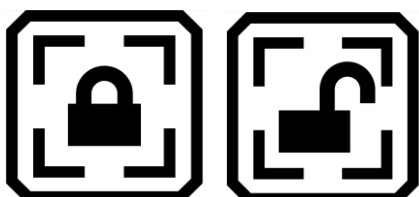

Uzamknout nebo odemknout zaostření

Dotyková tlačítka při použití **Celostránkové kamery**

Při použití celostránkové kamery v pokročilém režimu jsou na obrazovce dostupná tato tlačítka: **Hlavní nabídka, Přisvícení, Jas, Umístění, Vylepšení hran a Zámek zaostření.**

Tlačítka na obrazovce vždy ukazují aktuální stav.

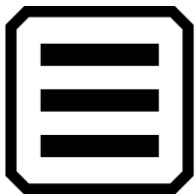

Zobrazit Hlavní nabídku

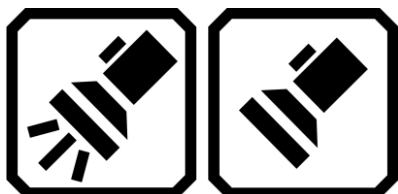

Vypnout nebo zapnout přisvícení

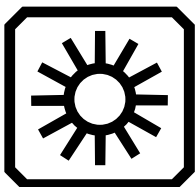

Upravit jas obrazovky

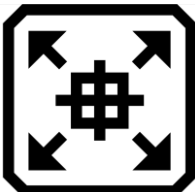

Podržte pro oddálení pohledu a zobrazení zaměřovacího kříže, který vám pomůže s umístěním předlohy pod kamerou. Pusťte pro návrat k předchozí úrovni zvětšení.

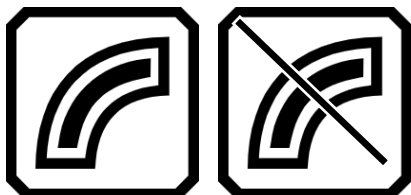

Vyhladit a/nebo zvýraznit hrany. Při vypnutí je symbol přeškrtnut.



Vyhladit hrany. Dostupné pouze v kontrastních režimech.



Zobrazit pouze hrany. Dostupné pouze v kontrastních režimech.

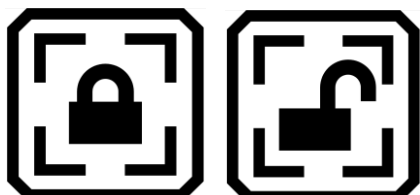

Uzamknout nebo odemknout zaostření. Tlačítko ukazuje aktuální stav.

Dotyková tlačítka při použití **Čtecí kamery**

Při použití čtecí kamery v pokročilém režimu jsou na obrazovce dostupná tato tlačítka: **Hlavní nabídka**, **Jas**, a **Vylepšení hran**.

Tlačítka na obrazovce vždy ukazují aktuální stav.



Zobrazit Hlavní nabídku

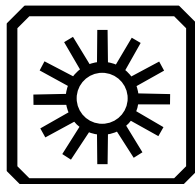

Upravit jas obrazovky

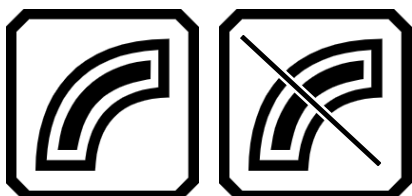

Vyhladit a/nebo zvýraznit hrany.
Při vypnutí je symbol přeškrtnut.



Zobrazit pouze hrany. Dostupné pouze
v kontrastních režimech.



Vyhladit hrany. Dostupné pouze
v kontrastních režimech.

Kamery lupy vám umožňují zvětšovat dokumenty v živém náhledu, zachycovat snímky, vylepšovat je a ukládat. RUBY 10 má tři kamery. Každá z nich je vhodná pro použití v jiné situaci. Aktivní je vždy jen jedna kamera a její přisvícení, je-li zapnuté.

Dostupnost kamer závisí na pozici integrovaného stojánku a výklopného ramena. Pro všechny kamery je dostupný jak **Základní**, tak **Pokročilý režim**.

Kamery a jejich funkce

Kamera	Umístění	Pozice lupy	Účel
Čtecí kamera zvětšení 2× až 24×	uprostřed těla směřující dolů, blokována sklopeným stojánkem	stojánek je rozložený a rameno je zasunuté	čtení na stole, dokument položený pod lupou
Přehledová kamera zvětšení 1,8× až 22×	uprostřed těla, částečně skryta za rozloženým čtecím stojánkem	stojánek je složený a rameno zasunuté	zvětšení předmětů při držení lupy v ruce, například při nakupování
Celostránková kamera zvětšení 0,4× až 13×	na konci ramena	stojánek je rozložený a rameno je vyklopené	čtení a zachycení dokumentů do velikosti A4, podepisování dokumentů nebo prohlížení větších předmětů

Přechod z minimálního na maximální zvětšení trvá každé z kamer 5 sekund. Obraz můžete zobrazit v reálných barvách, vylepšených barvách, stupních šedé nebo v některém z kontrastních režimů.

Čtecí kamera



Čtecí kamera slouží ke čtení na stole. Lupu umístěte přímo na předlohu, čtecí rameno nechte zasunuté a rozložte stojánek. V tomto režimu je vždy zapnuté přisvětlení kvůli stínu pod lupou.

1. Rozložení stojánku

- a. Podržte lupu rovně opřenou o její dolní hranu na desce stolu.
- b. Najděte rukou čtecí stojánek za tělem lupy a otevřete ho směrem od sebe, dokud se plně nerozevře a necvakne.

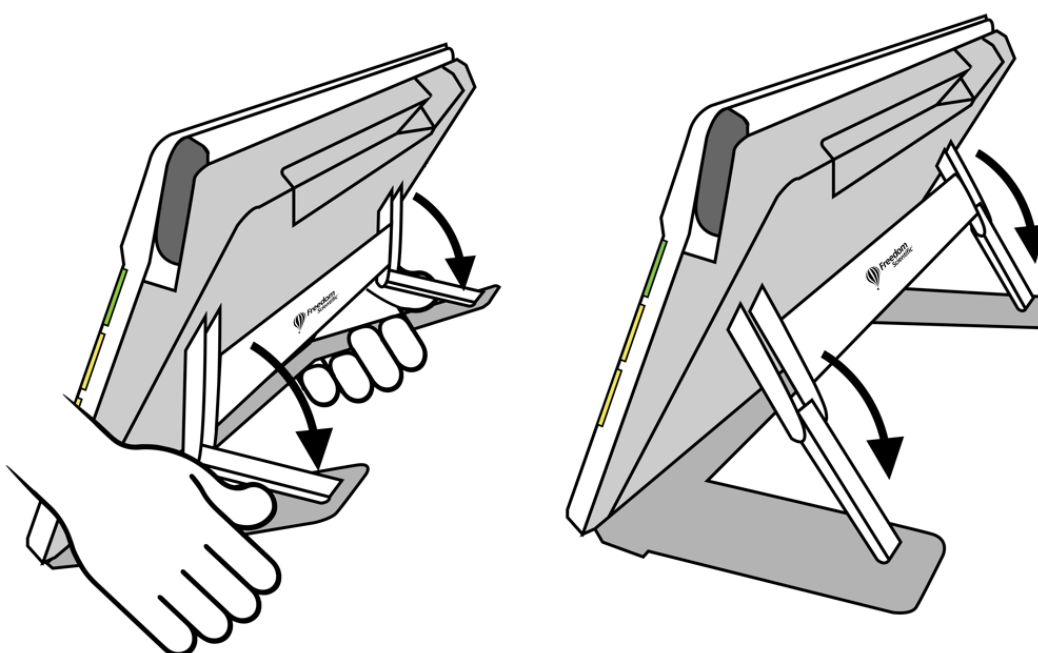

2. Předlohu vložte pod lupu.
3. Pomocí žlutých tlačítek **Zvětšení** nebo modrého tlačítka **Barevný režim** si upravte obraz podle svých potřeb.
4. Pomocí červeného tlačítka **Fotoaparát** obraz zachytíte. Pro návrat do živého náhledu stiskněte zelené tlačítko **Živý náhled**.

Přehledová kamera

Přehledová kamera je ideální k přiblížení objektů při použití kamery z ruky. Zvětšit si můžete například cenovky, visačky, účtenky. Zvětšované objekty mohou být i relativně daleko.



Chcete-li použít přehledovou kameru:

1. Složte čtecí stojánek stisknutím vrchní poloviny stojánku s logem Freedom Scientific směrem k sobě.

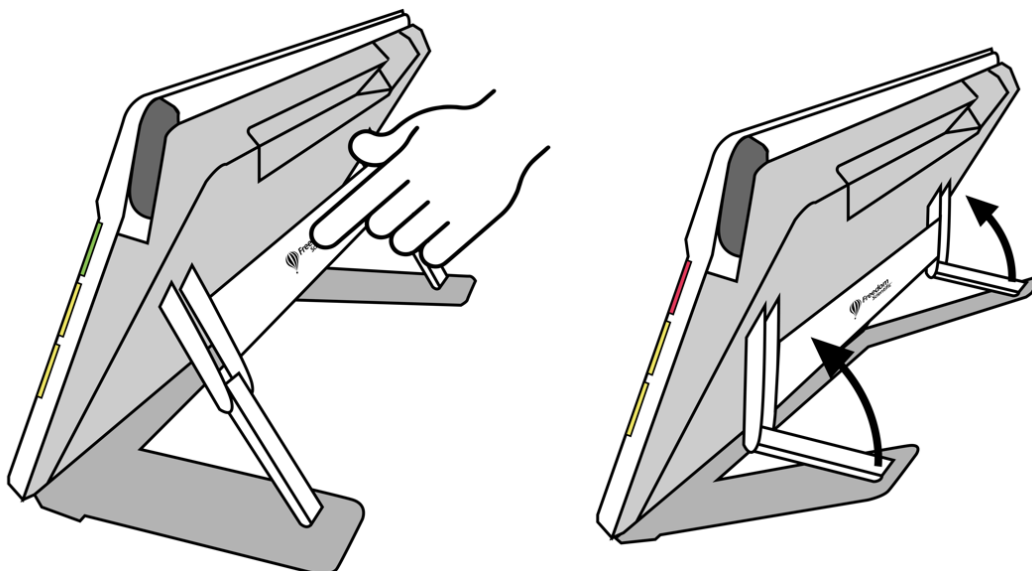

2. Pokud máte vyklopené rameno celostránkové kamery, zaklopte jej zpět.
3. Namiřte kameru na to, co chcete zobrazit.
4. Pomocí žlutých tlačítek **Zvětšení** nebo modrého tlačítka **Barevný režim** upravte obraz podle svých potřeb.
5. Klepnutím na obrazovku vyvoláte dotyková tlačítka. Díky nim můžete zobrazit hlavní nabídku, zapnout nebo vypnout přisvícení anebo přepnout uzamčení zaostření.
6. Pomocí červeného tlačítka **Fotoaparát** obraz zachytíte. Pro návrat do živého náhledu stiskněte zelené tlačítko **Živý náhled**.

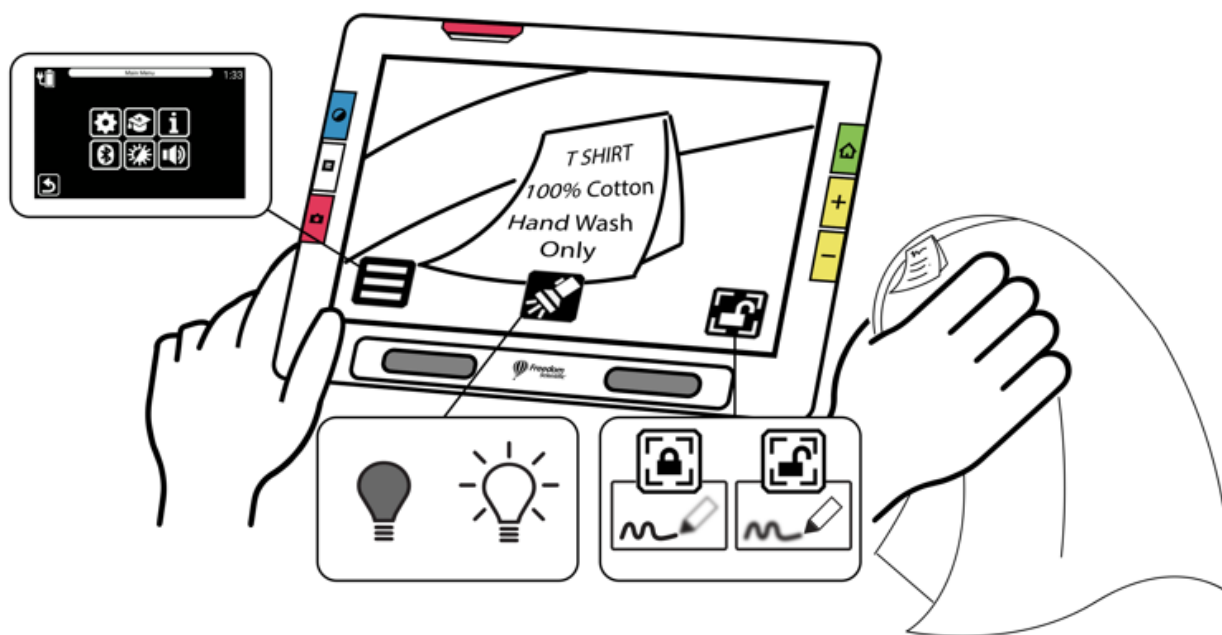

Celostránková kamera



Při vyklopení ramena celostránkové kamery můžete snímat a skenovat předlohy nebo podepisovat dokumenty. Kameru můžete také využít pro své záliby, např. malování.

Chcete-li použít celostránkovou kameru:

1. Rozložte čtecí stojánek.
2. Vyklopte rameno:
 - a. Povytáhněte rameno kamery z těla lupy za červený výstupek.
 - b. Zatáhněte za rameno kamery směrem nahoru pro jeho rozložení.
 - c. Pokračujte, dokud nebude rameno plně vyklopené a neuslyšíte cvaknutí. Pro použití celostránkové kamery musí být rameno plně vyklopené.

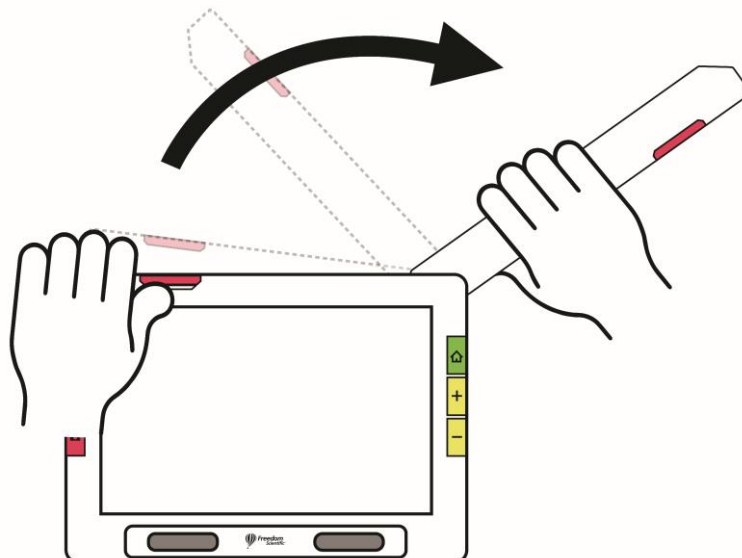

3. Položte dokument na podložku napravo od lupy pod rameno kamery.
4. Zarovnejte dokument, aby byl vidět v náhledu na obrazovce lupy. Při ruční práci držte předměty v pohodlné vzdálenosti pod kamerou. Při psaní můžete sledovat své ruce na obrazovce.
5. Pomocí žlutých tlačítek **Zvětšení** nebo modrého tlačítka **Barevný režim** upravte obraz podle svých potřeb.
6. Můžete také využít dotyková tlačítka na obrazovce. Díky nim můžete zapnout nebo vypnout přisvětlení, přepnout uzamčení zaostření nebo srovnat předlohu pomocí tlačítka **Umístění**.

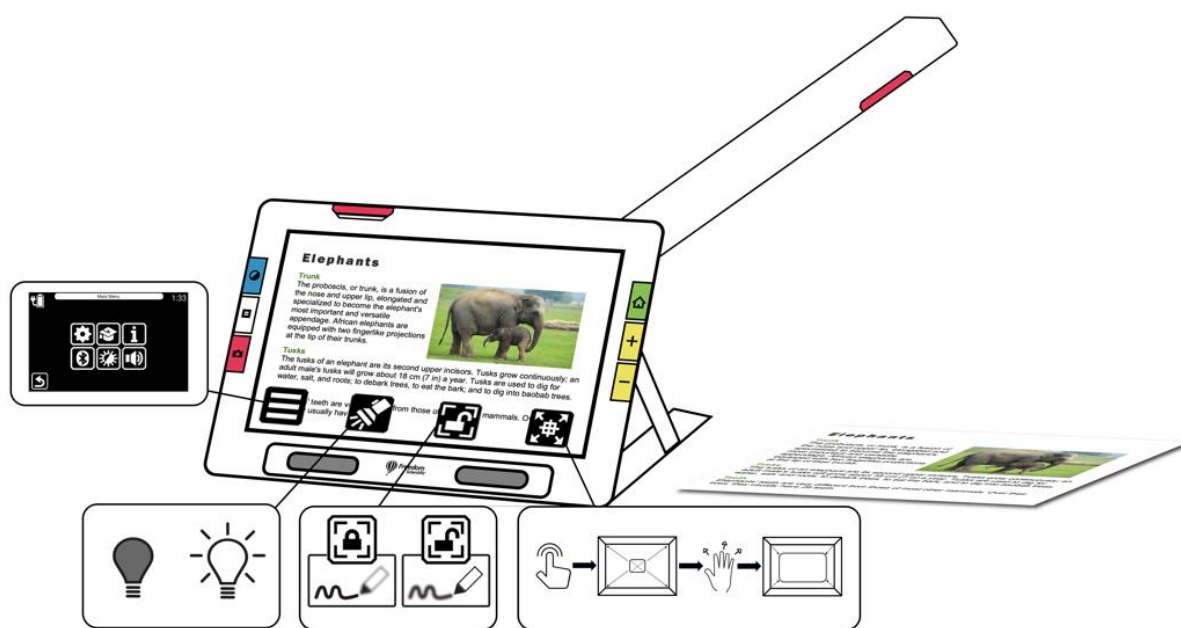

-
7. **Pouze RUBY 10 Plus:** Podržením červeného tlačítka **Fotoaparát** po dobu jedné sekundy (déle než při vyfocení snímku) můžete provést rozpoznání a přečtení textu.
-

Čtení (pouze RUBY 10 Plus)

Umístěte svou předlohu napravo od lupy, tak aby byla celá vidět v živém náhledu. Stiskněte a držte červené tlačítko **Fotoaparát** jednu sekundu, dokud se nezobrazí obrázek fotoaparátu. Po zpracování se automaticky spustí předčítání textu.

Tip: Pokud se předčítání dokumentu nespustí, zkontrolujte úroveň hlasitosti a nastavení jazyka čtení. Pokud se vám zdá, že text je nepřesný, zkuste upravit umístění dokumentu nebo zvýšit úroveň osvětlení.

Psaní

Umístěte svou předlohu napravo vedle zařízení, poté na ni můžete psát a sledovat svou ruku na obrazovce.



Před položením ruky pod kameru aktivujte zámek zaostření, aby lupa zůstala zaostřena na předlohu.

Pro přepnutí uzamčení ostření stiskněte tlačítko **Zámek zaostření**.



Další aktivity pod kamerou

Podržte předměty, např. plátno a štětce při malování, pod kamerou, dokud neuvídnou jejich obrazy na obrazovce.

Živý náhled je výchozí zobrazení. V živém náhledu můžete použít zvětšení i vylepšení obrazu, abyste připravili záběr pro vyfocení snímku. Pro návrat k živému náhledu použijte kdykoliv zelené tlačítko **Živý náhled**.

Změna velikosti obrazu v živém náhledu

Stiskněte a držte žluté tlačítko **Zvětšení** nebo **Zmenšení** na pravé straně lupy pro plynulou změnu velikosti. Krátkými stisky můžete velikost měnit postupně. Oba způsoby změny velikosti jsou dostupné v živém náhledu, u zachycených i uložených snímků.

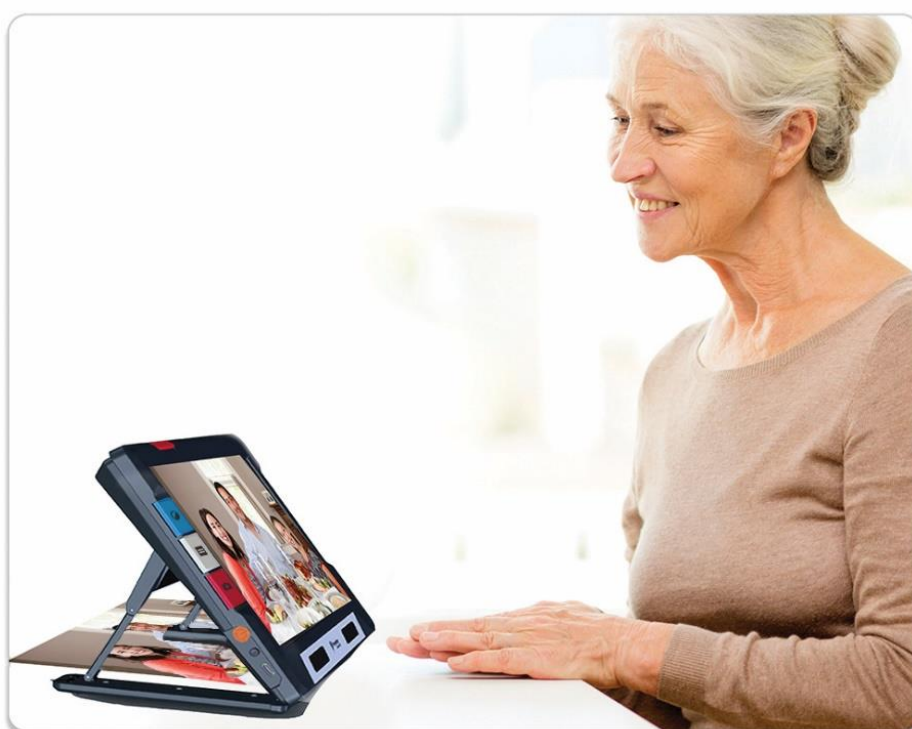

Když je otevřený stojánek, kamera automaticky stabilizuje obraz. Pokud není detekován pohyb, obraz je kvůli usnadnění čtení automaticky zafixován.

Barevné režimy

Stisknutím modrého tlačítka **Barevný režim** na levé straně lupy cyklicky procházíte plnobarevný režim, vylepšené barvy, režim stupňů šedi a vámi zvolené barevné kontrastní kombinace. Barevné režimy lze aplikovat již během náhledu nebo po zachycení snímku.

Zaostření klepnutím a zobrazení dotykových tlačítek

Ať máte lupu v jakékoliv pozici, můžete kdykoliv klepnout na obrazovku pro zaostření na konkrétní část obrazu. Klepnutí na obrazovku rovněž zobrazí dotyková tlačítka.

Zámek zaostření

Tlačítko **Zámek zaostření** je dostupné při použití přehledové a celostránkové kamery. Klepnutím na tlačítko **Zámek zaostření** zamknete zaostření na konkrétní objekt, dalším klepnutím zaostření odemknete.

Přisvícení

Přisvícení je automaticky spuštěno se všemi kamerami. Můžete jej ale vypnout pomocí tlačítka **Přisvícení**. Toto tlačítko je dostupné v závislosti na použitém režimu a kameře.



Při zapnutí přisvícení se světlo rozsvěcí postupně, aby se zabránilo oslnění. Plného jasu dosáhne přibližně za 5 sekund. Pro ochranu před přehřátím je příkon přisvícení řízen v závislosti na teplotě zařízení.

Čtecí linka a maska

Mezi čtecí linkou, čtecí maskou a normálním režimem můžete přepínat pomocí šedého tlačítka **Režim textu**. Obě funkce vám pomohou s orientací na obrazovce. Posunutí linky provedete jejím přetažením na obrazovce – dotkněte se prstem linky na obrazovce a prst posuňte na požadované místo. Změnu velikosti masky upravíte popotážením okrajů masky. Její umístění upravíte přetažením za viditelnou oblast.

Zachycení snímku

Pro zachycení obrazu krátce stiskněte červené tlačítko **Fotoaparát**. Pro návrat k živému náhledu stiskněte zelené tlačítko **Živý náhled**.

Zachycení obrazu může být užitečné při čtení cenovek v obchodě. Například můžete přiblížit lupu k předmětu, zachytit snímek a poté si dát lupu tak blízko, jak potřebujete, abyste si snímek mohli pohodlně prohlédnout.

Případně můžete zmáčknout žluté tlačítko **Zvětšení** anebo **Zmenšení** pro úpravu velikosti snímku.

Pro změnu barevné kombinace stiskněte modré tlačítko **Barevný režim**. Pro více informací o vylepšení snímků přejděte do následující sekce Barvy, kontrast a čitelnost na straně 29.

U RUBY 10 existuje několik způsobů vylepšení obrazu a textu. Vlastnosti obrazu ovlivňují tyto funkce:

- Barevné režimy
- Filtr maximálního jasů podsvícení
- Filtry barev pro barvoslepé (protanopie, deuteropie, tritopie)
- Vylepšení hran
- Nastavení kontrastu

Některé funkce lze zapnout přímo při čtení, další je potřeba zapnout v nastavení, kde lze také nastavit výchozí hodnoty.

Nastavení vzhledu

Nabídka **Nastavení vzhledu** se používá pro úpravu vzhledu nabídek, obrazu a textu. Pro změnu vzhledu přejděte do **Hlavní nabídka > Nastavení > Nastavení vzhledu**.

V nabídce naleznete tyto čtyři ikony:



Nastavení **Režimu zobrazení** vám umožní změnit výchozí způsob zobrazení textu. Pro více informací přejděte do sekce Režimy zobrazení na straně 38.

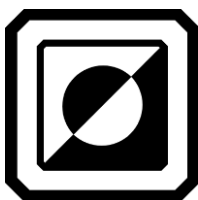

Nastavení **Kombinace barev** vám umožní nastavit kontrastní barevné kombinace, které následně přepínáte pomocí modrého tlačítka **Barevný režim**. Můžete definovat jednu sadu barev pro nabídky a jinou pro obrázky. Režim reálných barev a stupně šedi nelze použít pro zobrazení nabídek a textu (nelze nastavit na záložce **Text**). Výchozí nastavení pro nabídky je bílá na černé, ale můžete si zvolit kombinaci, která vám vyhovuje. Pro více informací přejděte do sekce Kombinace barev na straně 30.



Nastavení **obrazovky** obsahuje funkce Filtr jasů podsvícení (výchozí nastavení je zapnuto) a Filtr barev pro barvoslepé (výchozí nastavení je vypnuto).

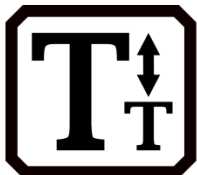

Nastavení **Velikost písma** umožňuje nastavit velikost písma nabídek a dokumentů. Výchozí velikost je 28 bodů.

Kombinace barev

Můžete nastavit dvě rozdílné sady barevných kombinací, které budou dostupné na modrém tlačítku **Barevný režim**. Jedna sada je pro texty a druhá pro obraz z kamer.

Kombinace barev textu

Jedna sada barevných kombinací je použita pro zobrazení textu:

- Texty nabídek, obrazovky, tlačítka a texty nápovědy
- **Pouze pokročilý režim:** Zobrazení naskenovaných nebo importovaných dokumentů

Kombinace barev obrazu

Druhá sada barevných kombinací se používá pro zobrazení živého náhledu a vyfocených snímků. Reálné barvy, vylepšené barvy a stupně šedi jsou v této sadě vždy dostupné. Zbylé režimy si můžete přizpůsobit.

- Režim reálné barvy odpovídá skutečnosti. Můžete na něj aplikovat dodatečné efekty měnící jas a vylepšení hran. V živém náhledu se dlouhým stiskem tlačítka **Barevný režim** vrátíte k reálným barvám.
- V režimu stupně šedi je obraz zobrazen ve stupních šedi.
- Režimy s vysokým kontrastem jasně oddělí popředí a pozadí a zvýrazní vlastnosti obrazu.

Přidání barevné kombinace

Obrazovka **Kombinace barev** ukazuje předvolené kombinace, které jsou dostupné při stisku tlačítka **Barevný režim**. Kombinace si můžete navolit dle svých potřeb, pro začátek je zde několik výchozích kombinací.

Nastavení **Kombinace barev** má dvě záložky (v dolní části obrazovky). Na záložce **Text** nastavujete barevné kombinace, které budou použity pro zobrazení nabídek a obsahu dokumentů. Na záložce **Obrázek** nastavíte kombinace používané pro živý náhled, vyfocené a importované obrázky. Zvolené kombinace barev můžete kdykoliv změnit.

Přidání kombinace barev provede takto:

1. Klepněte na obrazovku pro zobrazení tlačítek.
2. Přejděte do **Hlavní nabídka > Nastavení > Nastavení vzhledu > Kombinace barev**.
3. Klepněte na tlačítko **Plus** .
4. Na obrazovce **Přidat barevnou kombinaci** zvolte barvu popředí a pozadí dle svých potřeb. Vybrané barvy jsou orámovány.

Poznámka: Volitelně lze dotykovým tlačítkem na obrazovce uprostřed prohodit barvy aktuálně zvolené kombinace.

5. Pro přidání barevné kombinace klepněte znovu na tlačítko **Plus**. V poli zkušebního textu se zobrazí potvrzení *Kombinace přidána*.
6. Tímto způsobem přidejte další kombinace barev, které chcete používat.
7. Pro návrat na obrazovku **Kombinace barev** klepněte na tlačítko **Zpět**. Zkontrolujte, zda jsou v kombinacích barev ty, které chcete.
 - Pro odstranění barevné kombinace klepněte na ikonu **Koš** vlevo uprostřed.
 - Pro přidání dalších barevných kombinací opakujte postup od bodu 3.
8. Jakmile budete spokojeni s nastavenými kombinacemi, můžete se vrátit do nabídky pomocí tlačítka **Zpět** nebo opustit nastavení stiskem zeleného tlačítka **Živý náhled**.



Poznámka: Nezapomeňte, že čím více zvolených barevných kombinací budete mít, tím déle bude trvat jejich procházení. Např. zvolíte-li jich dvacet, budete muset dvacetkrát stisknout tlačítko **Barevný režim** při přepínání na poslední kombinaci.

Nastavení obrazovky



RUBY 10 nabízí filtr jasů podsvícení a tři filtry barev pro barvoslepé, které umožňují přizpůsobit obraz vašim potřebám. Pro vstup do tohoto nastavení přejděte do **Hlavní nabídka > Nastavení > Nastavení vzhledu > Nastavení obrazovky**.

Filtr jasu podsvícení

Ve výchozím stavu je **Filtr jasu podsvícení** zapnut. Jasně barvy, které by mohly být nepříjemné, jsou utlumeny. Například bílá barva se může jevit jako světle šedá. Pro vypnutí nebo zapnutí Filtru klepněte na ikonu **Přepínače** . Pro jeho vypnutí přepněte přepínač vlevo .

Použití tohoto filtru je jedním ze způsobů, jak upravit jas obrazu.

Filtr barev pro barvoslepé

RUBY 10 nabízí tři barevné korekční filtry, které pomáhají zlepšit kontrast mezi barvami. Například jeden z filtrů mění odstíny červené na růžovou, která je lépe vnímána lidmi s protanopií. Tyto filtry se aplikují na barvy nabídek a všech zobrazení včetně živého náhledu, vyfocených snímků a importovaných dokumentů.

Pro zapnutí **filtru** klepněte na tlačítko **Upravit**  napravo od aktuálního nastavení.

Na obrazovce **Filtr barev pro barvoslepé** vyberte obdélník, který se vám jeví jednoduše šedý. Pokud se vám takto nejeví žádný z nich, vyberte možnost **Žádný filtr**. Po zvolení jedné ze čtyř možností klepněte na tlačítko **Zpět** .



Položka nastavení **Filtr barev pro barvoslepé** bude zobrazovat zvolenou možnost.

Vlastnosti vzhledu

Pro změnu výchozího nastavení zobrazení přejděte do **Hlavní nabídka > Vlastnosti vzhledu**.

Zde můžete nastavit jas obrazovky, zvýraznění a vyhlazení hran. Tímto nastavením lze kompenzovat některé nedokonalosti předlohy, jako jsou pomačkané nebo zažloutlé stránky, stíny, šmouhy nebo záhyby knihy.

Jas

Pro nastavení jasu obrazovky použijte posuvník v levé části. Pro zvýšení jasu posuňte posuvník nahoru  a pro snížení ho posuňte dolů .

Vylepšení hran

Vylepšení hran vám umožní unikátní přístup k úpravě předloh.

Tato funkce je dostupná v Pokročilém režimu u živého náhledu, zachycených snímků a importovaných obrázků. Nastavení vylepšení hran je globální a ukládá se pro všechny kamery.

Klepněte na tlačítko **Vylepšení hran** pro přepnutí na požadovaný efekt.

Dlouhým stiskem tlačítka **Vylepšení hran** můžete otevřít boční panel pro nastavení síly efektu.



Zvýraznění hran obrazu je dostupné ve všech barevných režimech. Ukázka: *Kontrastní barevný režim se zvýrazněním hran. Dalším klepnutím na tlačítko se přepnete do režimu vyhlazování hran.*

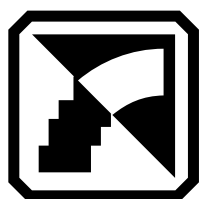

Vyhlazování hran obrazu. Funkce zvýrazní okraje objektů pomocí stejné barvy, jako je obraz, a je dostupná pouze v kontrastních režimech. Ukázka: *Kontrastní režim s vylepšením hran. Dalším klepnutím se přepnete na zobrazení pouze hran.*

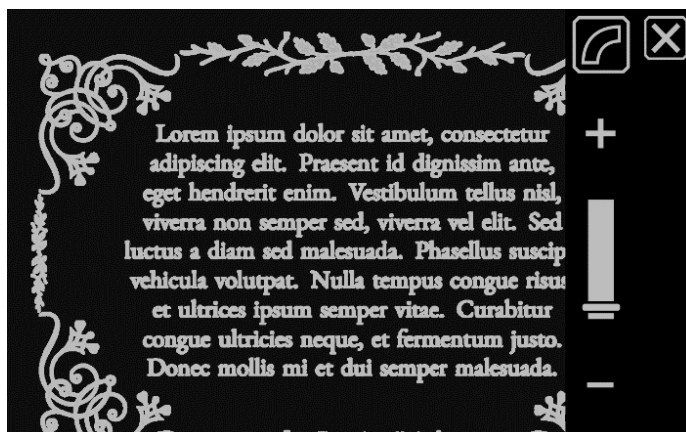



Zobrazení pouze hran. Také tato funkce je dostupná pouze v kontrastních režimech. Ukázka: *Kontrastní režim se zobrazením pouze hran.* Dalším klepnutím vypnete vylepšení hran.

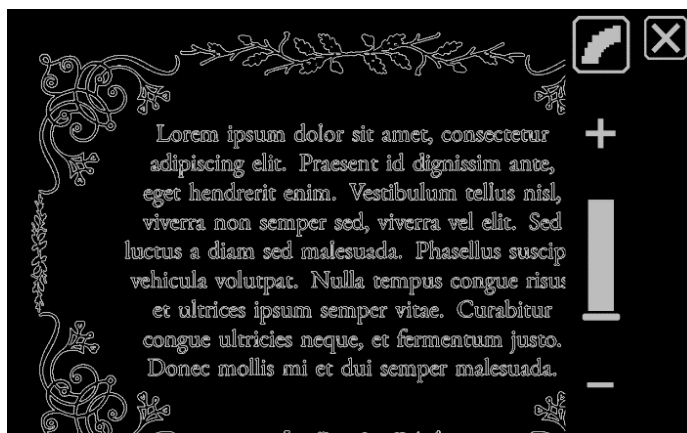

Bez vylepšení. Dostupné ve všech režimech. Ukázka: *Reálné barvy bez vylepšení hran.* Dalším klepnutím zapnete zvýraznění hran.

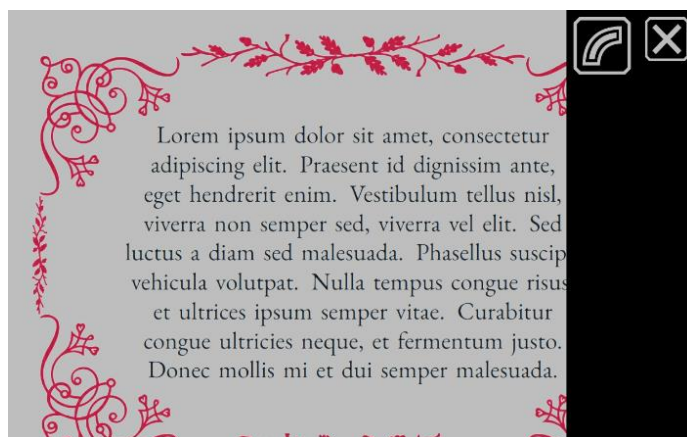

Výchozí nastavení

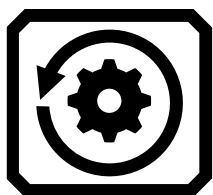

Pro obnovení výchozího nastavení jasu, kontrastu a hran klepněte na tlačítko **Obnovit nastavení** na obrazovce vlevo nahoře.

Skenování a ukládání souborů

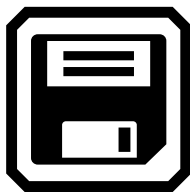

RUBY 10 Plus obsahuje funkci rozpoznání textu (OCR) a mluvení. Můžete zachytit snímek stránky a lupa na něm rozpozná text a přečte vám jej. Zachycený snímek nebude uložen, pokud neklepnete na tlačítko **Uložit**. Více informací naleznete v následujících sekcích.

Zachycení stránky

Snímek lze zachytit ve kterékoliv pozici, kteroukoliv kamerou.

Pro zachycení celé strany je ale potřeba, aby byl stojánek rozložený a rameno celostránkové kamery vyklopené. Umístěte předlohu pod rameno kamery, abyste viděli dokument uprostřed obrazovky. Pro správné nastavení lupy do této polohy se podívejte do sekce Celostránková kamera na straně 23.

Pro uložení zachyceného snímku klepněte na tlačítko **Uložit**  vpravo dole.



Zachycení více stran

Dlouhým stiskem červeného tlačítka **Fotoaparát** stranu zachytíte, následně bude rozpoznána a automaticky se spustí předčítání.

Stiskem tlačítka **Přehrát**  můžete spustit předčítání ještě před rozpoznáním celého textu.

Pro zachycení textu je doporučeno použít celostránkovou kameru. Nicméně můžete použít kteroukoliv z kamer.

Pro zachycení více stran postupujte takto:

1. Krátce stiskněte červené tlačítko **Fotoaparát**. Zobrazí se ikona kamery a snímek je zachycen.
2. Klepněte na tlačítko **Přidat stranu**  v pravém horním rohu obrazovky.
3. Stiskněte červené tlačítko **Fotoaparát** a zachyťte další stranu.
4. Pokračujte v přidávání stránek. Jakmile je budete mít všechny vyfoceny, klepněte na tlačítko **Náhled** pro zobrazení všech fotek. Pokud s nějakou z nich nejste spokojeni, můžete ji smazat a vyfotit znovu .
5. Pokud chcete soubor uložit, klepněte na tlačítko **Uložit** , abyste mohli později otevřít dokument ve Správci souborů.

6. Pro nahrání popisku klepněte na obrazovce **Nahrát zvukový popisek** na **Ano**. Pro více informací přejděte na sekci Nahrávání zvukových popisků na straně 37.

Poznámka: Doporučujeme soubory pojmenovat tak, abyste jejich obsah snadno rozpoznali.

Pohyb v dokumentech pomocí dotykové obrazovky

Na předchozí stranu dokumentu se přesunete potažením dolů z horní části aktuální strany. Na následující stranu se přesunete potažením nahoru ze spodní části aktuální strany.

Pohyb v dokumentech pomocí čísel stran

Pro pohyb ve vícestránkovém dokumentu klepněte na číslo strany nahoře uprostřed a zobrazí se vám pole s výběrem strany. To můžete buď posunout na požadovanou stranu, anebo klepněte na jedno z následujících tlačítek:

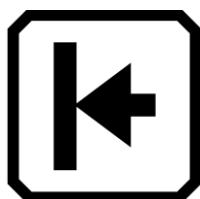

Tlačítko **Začátek dokumentu** zobrazí první stránku dokumentu.



Tlačítko **Předchozí strana** vás posune na předchozí stranu dokumentu.

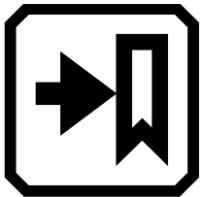

Tlačítko **Poslední zobrazená strana** vás přesune na poslední stranu, kterou jste četli. Například pokud máte 10stránkový dokument a přečetli jste prvních pět stran, přesune vás tlačítko na pátou stranu.



Tlačítko **Následující strana** vás posune na následující stranu dokumentu.



Pomocí tlačítka **Výměna stránek** můžete prohodit aktuální stranu s předchozí.

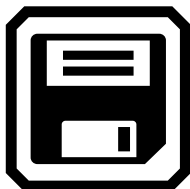

Pro uložení souboru klepněte na tlačítko **Uložit**.

Pokud jste dotázáni na přidání zvukového popisku, doporučujeme to udělat. Pro více informací přejděte do sekce Nahrávání zvukových popisků níže.

Ke každému textovému souboru je přiřazen aktuální jazyk čtení. Při dalším otevření tohoto souboru bude uložený jazyk a hlas použit. Jazyk čtení můžete ale snadno změnit. Pro více informací přejděte do sekce Jazyk a hlas čtení na straně 38.

Kdykoliv můžete také změnit aktuální vzhled pomocí modrého tlačítka **Barevný režim** a žlutých tlačítek **Zvětšení/Zmenšení** nebo klepnutím na jedno z tlačítek na obrazovce. Pro více informací přejděte do sekce Barvy, kontrast a čitelnost na straně 29.

Nahrávání zvukových popisků



Zvukové popisky vám pomohou s identifikací souborů. Zvukový popisek můžete přidat k jakémukoliv uloženému nebo importovanému souboru. Zvukové popisky jsou uloženy pouze v RUBY 10 a při exportu na USB disk se nepřenesou.

Popisek můžete přidat při uložení souboru nebo později při prohlížení souboru.

Pro více informací o souboru a pro přehrání zvukového popisku klepněte na tlačítko **Informace** .

Zvukový popisek můžete přidat pomocí tlačítka **Nahrát** vpravo pod názvem souboru.

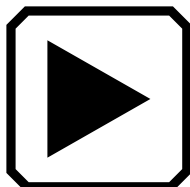

Pro přehrání zvukového popisku stiskněte tlačítko **Přehrát**.



Pro přidání nebo změnu zvukového popisku klepněte na tlačítko **Nahrát**, poté vyslovte název souboru a stiskněte tlačítko **Zastavit**.

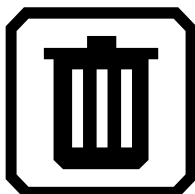

Pro smazání hlasového popisku klepněte na tlačítko **Smazat** a poté potvrďte tlačítkem **Ano**.

Jazyk a hlas čtení

RUBY 10 Plus čte texty pomocí jazyka a hlasu, který byl použit při uložení souboru. Lupa rozpoznává odstavce, tučné písmo, kurzívu a podtržený text.

Pro nastavení jazyka a hlasu čtení přejděte do **Hlavní nabídka > Nastavení > Nastavení jazyka > Jazyk čtení**.

Vždy můžete mít zvolený pouze jeden jazyk a hlas čtení. Pokud například studujete francouzštinu, můžete změnit jazyk čtení na francouzštinu. Jakmile jej nebudete potřebovat, můžete se přepnout zpět.

Při otevření textového souboru, který jste uložili dříve, uslyšíte stejný jazyk a hlas, který byl nastaven při uložení. Pro změnu jazyka čtení uloženého s dokumentem přejděte do **Hlavní nabídka > Soubory**. Vyberte požadovaný soubor a stisknete tlačítko **Informace** a poté tlačítko **Upravit** vpravo od popisku **Jazyk čtení** .

Pokud otevřete importovaný soubor, bude použit aktuální jazyk čtení.

Změna výchozího jazyka čtení neovlivní nastavení jazyka uložené u jednotlivých souborů.

Režimy zobrazení

Pokud otevřete dokument s příponou PDF nebo DocX nebo pokud otevřete soubor s rozpoznáním textem, bude prvním režimem zobrazení **Zón**. V režimu zón jsou bloky textu ohraničeny a očíslovány, což vám pomůže s pohybem po dokumentu.

Jakmile klepnete na tlačítko **Přehrát** , spustí se předčítání od začátku dokumentu.

Případně můžete dlouze stisknout místo, odkud chcete začít předčítat. V tomto režimu je zachycený obraz zobrazen v reálných barvách. Změnou barevného režimu se také změní barva zvýraznění a očíslování zón.

Tlačítko Režim textu

Při zobrazení dokumentu můžete stisknout šedé tlačítko **Režim textu** pro přepínání režimů zobrazení a zjistit, který je pro daný dokument nejvhodnější. První režim zobrazení je nastaven podle výchozího nastavení. To lze upravit v nastavení v sekci **Nastavení vzhledu > Režimy zobrazení**.

V živém náhledu přepíná šedé tlačítko **Režim textu** mezi čtecí linkou, maskou a obrazem bez vylepšení.

Režimy zobrazení

Pro změnu výchozího nastavení zobrazení rozpoznávaného textu a jeho zvýraznění proveďte následující:

1. Klepněte kamkoliv na obrazovku pro zobrazení ovládacích prvků.
2. Přejděte do **Hlavní nabídka > Nastavení > Nastavení vzhledu > Režimy zobrazení**.
3. Klepnutím na tlačítko vpravo nahoře vyberete výchozí režim zobrazení. Aktuálně zvolený **Režim zobrazení** se zobrazuje na obrazovce, zatímco na tlačítku se ukazuje následující režim.



Režim náhledu zobrazuje původní obraz bez kontrastních barev.



Režim textu zobrazuje ve zvolené kombinaci kontrastních barev pouze text v odstavcích.



Řádkový režim zobrazuje ve zvolené kombinaci kontrastních barev jeden řádek textu.

Poznámka: Zobrazení zón není v nabídce **Režimy zobrazení** dostupné.

4. Klepnutím na tlačítko vpravo dole přepnete způsob zvýraznění předčítaného textu:

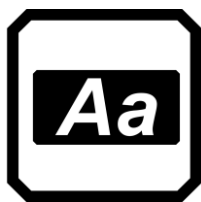

Zvýraznění ohraničením



Zvýraznění podtržením

5. Volby v tomto nastavení se uloží automaticky.



V Pokročilém režimu je k dispozici **Správce souborů**, který vám umožní zobrazit, uložit, smazat, importovat a exportovat soubory. Nebo také můžete znovu nahrát zvukový popisek souboru.

V **Hlavní nabídce** klepněte na ikonu **Správce souborů** pro zobrazení obrazovky **Soubory**. Tato obrazovka má dvě karty **Obrázky** a **Dokumenty**, které zobrazují soubory uložené v lupě.

Ikony reprezentují typy souborů. RUBY 10 podporuje obrázky následujících typů: JPEG, PNG, BMP a WebP a dokumenty následujících typů: DocX, PDF, RTF a TXT.

Vícestránkové dokumenty VCB (*Vispero Compressed Book*) mohou obsahovat obrázky i text.

Soubory jsou řazeny podle data pořízení nebo podle data upravení tak, že nejnovější jsou nahoře.

Systémový název souboru zobrazený pod ikonou nelze změnit.

Otevření a editace souboru



Pro otevření souboru klepněte na obrazovku pro zobrazení tlačítek a poté přejděte do **Hlavní nabídka > Správce souborů**. Zobrazí se vám všechny uložené soubory v lupě.

Na kartě **Obrázky** naleznete soubory obrazových typů: JPEG, PNG, BMP a WebP.

Na kartě **Dokumenty** naleznete soubory typů: DocX, PDF, RTF a TXT. Vícestránkové dokumenty mají příponu VCB (*Vispero Compressed Book*). Ikony symbolizují typ souboru.

Vyberte soubor a klepněte na tlačítko **Otevřít**. Pro více informací o editaci souboru přejděte do následující sekce [Obrázky](#) nebo [Dokumenty](#).

Poznámka: Vždy můžete mít otevřený pouze jeden soubor.

Obrázky

Při otevření souboru s obrázkem se zobrazí jeho náhled. Pro provedení úpravy obrázku klepněte na tlačítko **Informace**  a poté na jedno z těchto tlačítek:



Zrcadlově otočit obrázek.

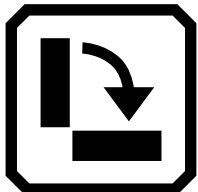

Otočit obrázek o 90 stupňů ve směru hodinových ručiček.

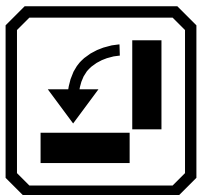

Otočit obrázek o 90 stupňů proti směru hodinových ručiček.

Dokumenty

Při otevření dokumentu, který byl zachycen lupou RUBY 10, se pro čtení nastaví stejný jazyk a hlas, který byl použit při uložení.

Pokud je jazyk dokumentu stejný jako výchozí, ale liší se hlas, bude použit výchozí hlas. Pokud je dostupný pouze uložený jazyk dokumentu, ale ne hlas, nastaví se hlas podle jazyka na nejbližší možný.

Pro změnu jazyka čtení souboru klepněte na tlačítko **Upravit** v informacích o souboru .

Pokud otevřete importovaný textový soubor, bude použit výchozí jazyk a hlas čtení.

Názvy souborů

Pokud jste k souboru nahráli zvukový popisek, můžete jej přehrát klepnutím na tlačítko **Přehrát** v informacích o souboru. Pokud chcete popisek znovu nahrát, klepněte na tlačítko **Nahrát**. Pro více informací přejděte do sekce Nahrávání zvukových popisků na straně 37.

Přehrát



Nahrát



Export a import souborů

Na obrazovce **Soubory** můžete exportovat a importovat soubory klepnutím na tlačítko **Přenos**, které zobrazí obrazovku **Vybrat režim přenosu**.

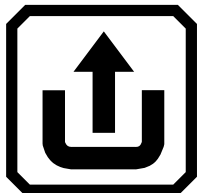

Pro přenos souborů z RUBY 10 na USB disk klepněte na tlačítko **Exportovat**.

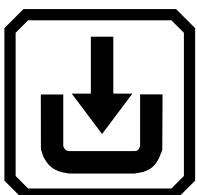

Pro přesun souborů z USB disku do RUBY 10 klepněte na tlačítko **Importovat**.

Poznámka: Importovat můžete pouze složku nebo soubory, nikoliv pouze jeden soubor nebo podsložky.

Při exportu se lupa o vše postará sama a nemusíte tedy rozumět struktuře složek. Nicméně můžete exportovat buď vše najednou, nebo pouze jeden soubor.

Ukládání souborů

Pro uložení svých souborů máte k dispozici přibližně 3 GB místa. Tento prostor může být však i menší, pokud máte k dispozici více jazyků pro rozpoznávání. Doporučujeme občas zkontrolovat volné úložiště, abyste předešli situaci, kdy vám místo dojde. V takovém případě musíte nějaké soubory odstranit, abyste mohli uložit další.

Pro kontrolu místa v úložišti použijte položku nabídky **Úložiště zařízení**. Tu naleznete v **Hlavní nabídka > Nastavení > Nastavení systému**.

Mazání souborů

Pokud se úložiště lupy zaplní, objeví se při pokusu o zachycení dalšího snímku varovná zpráva. Před uložením nových souborů musíte nějaké odstranit. Můžete je mazat jeden po druhém nebo všechny najednou.

Poznámka: Otevřený soubor nelze smazat.

Pokud chcete soubory před smazáním zálohovat, exportuje je na disk připojený přes konektor USB-C nebo zkopírujte do počítače. Pro více informací přejděte do sekce Export a import souborů na straně 43.

Pro smazání jednoho souboru přejděte do **Správce souborů**, vyberte soubor a klepněte na tlačítko **Smazat**.

Pro smazání všech souborů proveďte následující:

1. Klepněte kamkoliv na obrazovku pro zobrazení ovládacích prvků.
 2. Přejděte do **Hlavní nabídka > Nastavení > Nastavení systému > Úložiště zařízení**.
 3. Zde klepněte na tlačítko **Smazat vše** .
-

Připojení RUBY 10 k dalším zařízením

RUBY 10 disponuje sluchátkovým konektorem, konektorem USB-C, Miracast a Bluetooth. Těmito způsoby lze připojit sluchátka, reproduktory, televizi nebo monitor, počítač nebo chytrý telefon.

Připojení pomocí sluchátkového konektoru

RUBY 10 má sluchátkový konektor, ke kterému můžete připojit sluchátka nebo reproduktor. Sluchátkový konektor se nachází vedle oranžového **Zapínacího tlačítka**.

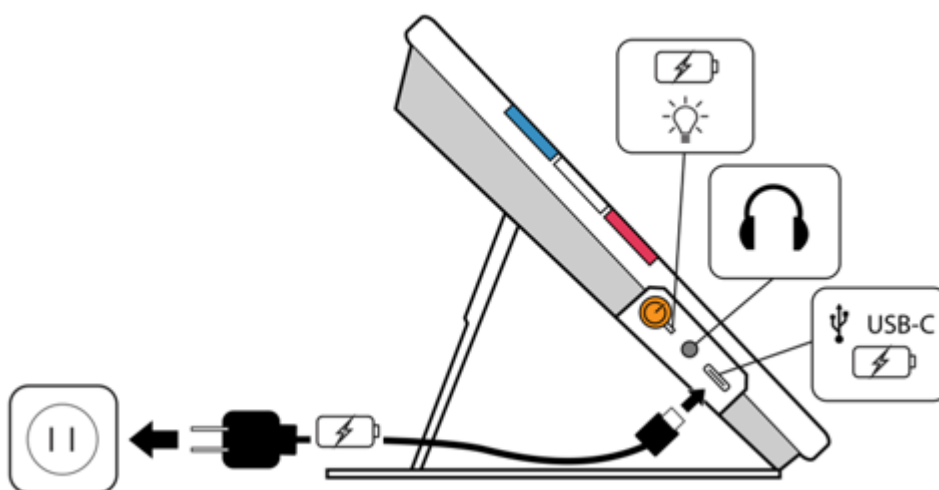

Připojení pomocí USB-C

RUBY 10 má USB-C konektor, který lze použít k:

- nabíjení lupy,
- připojení lupy k počítači pro přenos souborů nebo provedení aktualizací,
- připojení USB disku.

Můžete také lupy připojit pomocí aktivního kabelu USB-C na HDMI k televizi a zrcadlit obsah obrazovky.

Miracast



Pro sdílení obrazovky RUBY 10 můžete také využít technologii Miracast® a sdílet ji do počítače, televize, tabletu nebo telefonu, který tuto funkci podporuje. Obsah se zobrazí najednou na lupě i na připojeném zařízení.

Poznámka: Pro použití Miracast není potřeba Bluetooth.

Připojení k obrazovce s Miracast

Při připojení k obrazovce pomocí Miracast bude lupa RUBY 10 sdílet obraz i zvuk do připojeného zařízení. Nejprve musíte zapnout Miracast jak v RUBY 10, tak v zařízení, ke kterému se chcete připojit.

Pro zapnutí Miracast v RUBY 10 proveďte následující:

1. Přejděte do **Hlavní nabídka > Miracast** .
2. RUBY 10 automaticky začne hledat vhodná zařízení k připojení a zobrazí je na obrazovce. Vyberte název zařízení, kam chcete obraz z RUBY 10 sdílet, a klepněte na tlačítko **Plus** .

Při úspěšném připojení se zobrazí potvrzující zpráva. Jakmile se spojení vytvoří, RUBY 10 začne sdílet obsah obrazovky na připojené zařízení.

3. Pokud chcete přestat sdílet obrazovku, vraťte se na obrazovku **Miracast** a klepněte na tlačítko **Vypnout** .

Stav připojení Miracast

Slovo v závorce u názvu každého zařízení označuje stav připojení:



- **Připojeno (Connected)** označuje aktivní připojení k RUBY 10.
- **Nový (New)** označuje, že zařízení není připojeno.

Bluetooth

Funkce Bluetooth® v RUBY 10 podporuje připojení lupy pouze k bezdrátovým sluchátkům nebo reproduktorům.

Připojení pomocí Bluetooth

Lupu je možné připojit pouze k jednomu zařízení. Pro připojení RUBY 10 pomocí Bluetooth proveďte následující:

1. Přejděte do **Hlavní nabídka > Bluetooth**.
2. Pokud je vypnuto, zapněte **Bluetooth** klepnutím na symbol .
3. RUBY 10 začne vyhledávat dostupná zařízení a zobrazí jejich seznam. Vedle názvu nespárovaných zařízení se zobrazí popisek **Nový**. Na zařízení, které chcete spárovat, musí být zapnuté Bluetooth v režimu párování.
4. Jakmile se jeho název zobrazí na obrazovce, klepněte na něj a poté klepněte na tlačítko se symbolem **Plus**. Při připojování je toto tlačítko skryté .

Poznámka: Klávesnice, myši a mikrofony nejsou podporovány.

5. Pokud se chcete od zařízení odpojit, klepněte na tlačítko křížku vpravo nahoře.
6. Pokud chcete **Bluetooth** zcela vypnout, klepněte na tlačítko  vlevo nahoře.

Opětovné zapnutí Bluetooth

Při opětovném zapnutí Bluetooth se RUBY 10 automaticky pokusí připojit ke všem spárovaným zařízením. Pokud chcete zrušit spárování se zařízením, vyberte zařízení a klepněte na tlačítko **Smazat** . RUBY 10 se odpojí od zařízení a zruší spárování. Po zrušení spárování název zařízení ze seznamu zmizí.

Stav připojení Bluetooth

Slovo v závorce u názvu každého zařízení označuje stav připojení:

- **Spárováno** označuje, že zařízení je s RUBY 10 spárováno.
- **Připojeno** označuje aktivní připojení k RUBY 10.
- **Nový** znamená, že zařízení není spárováno.

Pro zjištění dostupnosti aktualizovaného software a způsob aktualizaci lupy RUBY 10 kontaktujte firmu GALOP, s.r.o.



Do nabídky vstoupíte klepnutím na tlačítko **Hlavní nabídka** , které je dostupné v živém náhledu po klepnutí na obrazovku.

Pokud jste v Základním režimu nelze do nabídky vstoupit. Pro její zobrazení přejděte do Pokročilého režimu pomocí tlačítka **Pokročilý režim** .

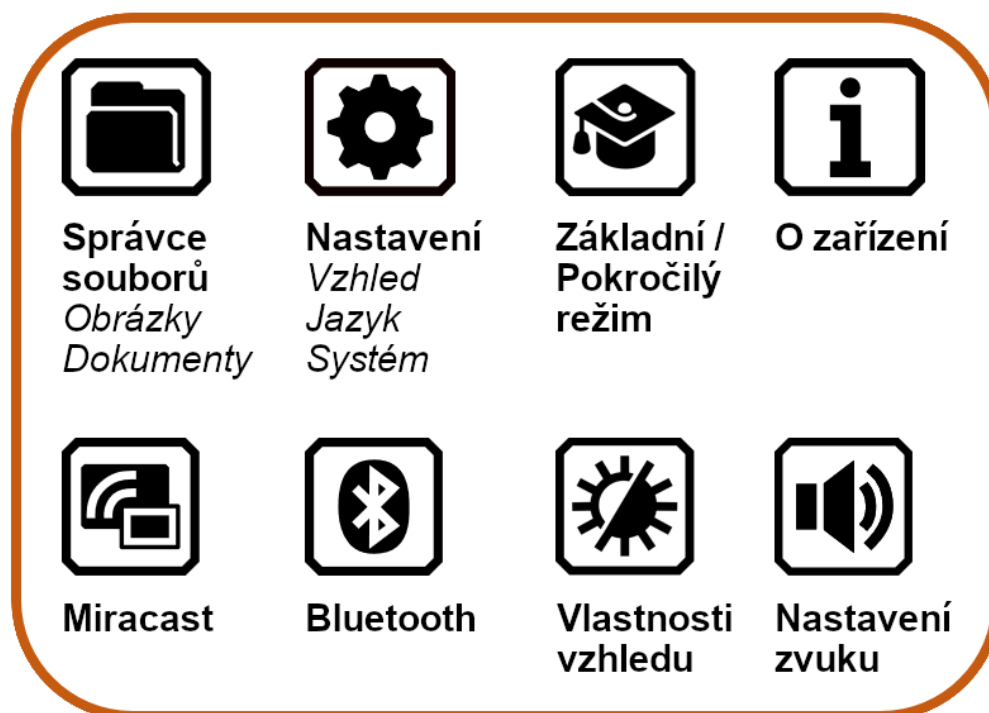

V **Hlavní nabídce** naleznete nastavení, která vám umožní si přizpůsobit vzhled, jazyk anebo změnit nastavení lupy. Klepnutím na některou z ikon v **Hlavní nabídce** vstoupíte do příslušné podnabídky.

V této sekci naleznete popis všech podnabídek, které vám umožní upravit nastavení RUBY 10.

Pro návrat zpět můžete vždy klepnout na tlačítko **Zpět** nebo stisknout zelené tlačítko **Živý náhled** pro úplné opuštění nabídky.

Správce souborů

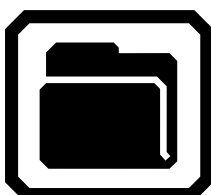

Zobrazí obrazovku **Soubory**, kde se nachází karty **Obrázky** a **Dokumenty**. Zde můžete otevřít soubory, zvolit jejich import nebo export anebo jim přiřadit zvukový popis.

Nastavení

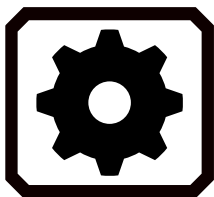

Zobrazí **Nastavení** s podnabídkami **Nastavení vzhledu**, **Nastavení jazyka** a **Nastavení systému**.

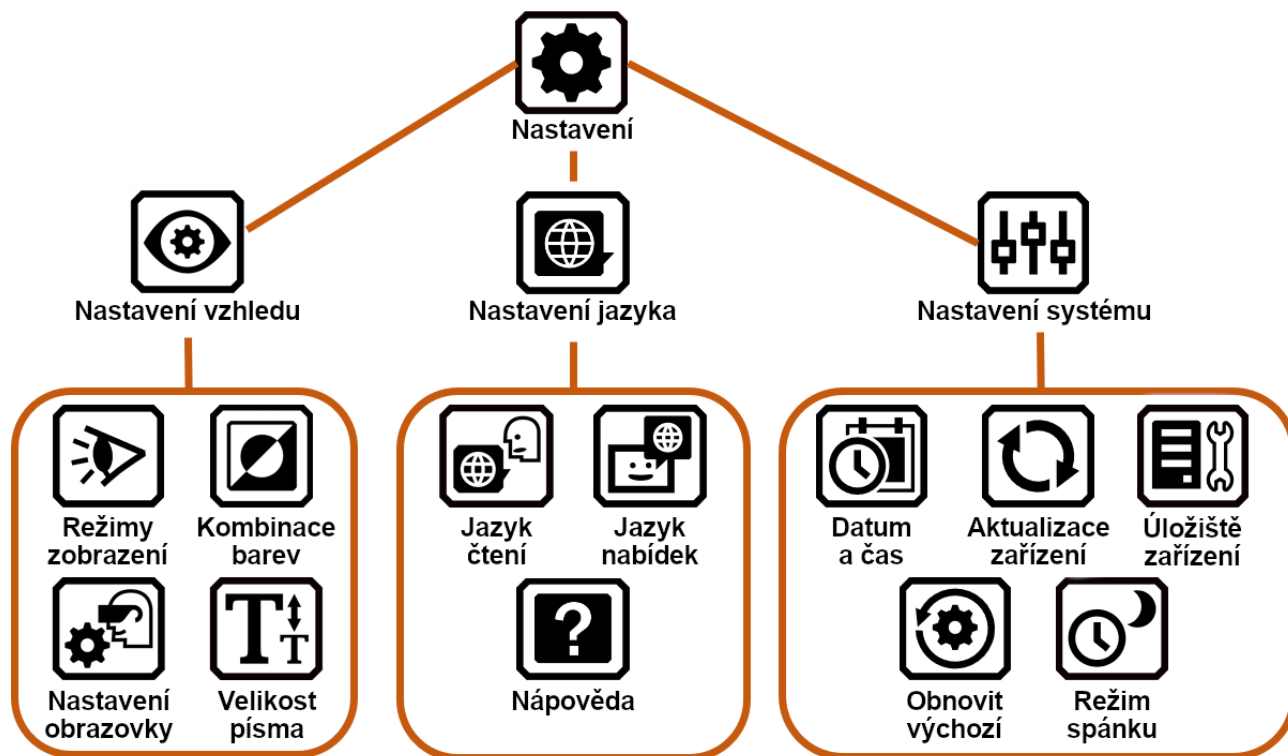

Nastavení vzhledu



Zde můžete nastavit režimy zobrazení, kombinace barev, nastavení obrazovky a výchozí velikost textu.

Režimy zobrazení



Obsahuje nastavení výchozího zobrazení dokumentů. Může zvolit, zda se má zobrazovat původní obraz, pouze text nebo jeden řádek. Jako způsob zvýraznění lze zvolit podtržení nebo rámeček. Pro více informací přejděte do sekce Režimy zobrazení na straně 38.

Kombinace barev

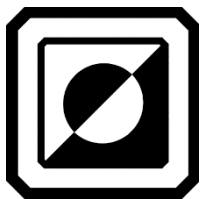

Toto nastavení má dvě karty, kde můžete nastavit kombinace barev, které budou dostupné při stisku modrého tlačítka **Barevný režim**. Na první kartě lze nastavit barvy textu a na druhé barvy obrázků.

Nastavení obrazovky



Umožňuje zvolit filtr jasů podsvícení a filtr barev pro barvoslepé.

Velikost písma

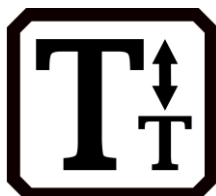

Nastavuje výchozí velikost písma nabídek, obrazovek a nápovědy. Můžete si vybrat z několika velikostí písma od 24 do 72 bodů.

Nastavení jazyka



Zobrazí nastavení jazyka zařízení a jazyka čtení. Umožňuje nastavit, zda se budou zobrazovat texty nápovědy a zda budou předčítány.

Jazyk čtení *(pouze RUBY 10 Plus)*



Zobrazí nastavení **Jazyka čtení**. Na kartě **Jazyk** nastavíte, který jazyk bude použit pro rozpoznání textu při naskenování dokumentu. Na kartě **Hlas** si můžete vybrat z dostupných hlasů pro zvolený jazyk.

Jazyk zařízení



Zobrazí nastavení **Jazyka zařízení**. Na kartě **Jazyk** nastavíte jazyk, který bude použit pro zobrazení nabídek, obrazovek, zpráv a nápovědy. Na kartě **Hlas** můžete nastavit, kterým dostupným hlasem se bude číst text nápovědy.

Nápověda



Zobrazí nastavení **Nápovědy**, kde můžete zapnout, zda se má zobrazovat nápověda k jednotlivým ovládacím prvkům a/nebo zda se má také předčítat (**pouze RUBY 10 Plus**). Nápovědu prvků vyvoláte jejich dlouhým podržením po dobu tří sekund.

Nastavení systému

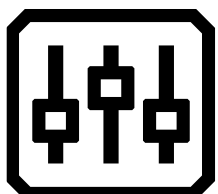

Zobrazí nabídku **Nastavení systému**, kde můžete upravit nastavení zařízení jako například datum a čas nebo aktualizovat zařízení.

Datum a čas

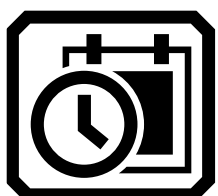

Zobrazí nastavení **Data a času**. Upravit datum a čas můžete klepnutím na ikonu **tužky** vedle **data** nebo **času**. Přejetím nahoru a dolů nastavte požadované hodnoty data a času. Čas je při používání lupy zobrazen v nabídkách v pravém horním rohu.

Aktualizace zařízení

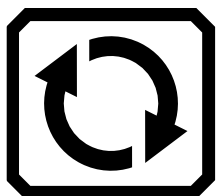

Zobrazí nabídku **Aktualizace zařízení**, kde můžete nainstalovat nové aktualizace.

Úložiště zařízení



Zobrazí nabídku **Úložiště zařízení**, kde můžete zjistit stav zaplnění úložiště a zbývající místo. Pro více informací přejděte do sekce Ukládání souborů na straně 43.

Obnovit výchozí nastavení

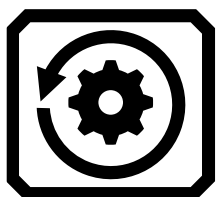

Zobrazí nabídku **Obnovení výchozího nastavení**. Obnovení potvrdíte klepnutím na tlačítko **Ano**, zařízení se restartuje a uvede se do výchozího nastavení. Po obnovení nastavení budete muset znovu nastavit jazyk a hlas zařízení, velikost textu a datum a čas. Pro více informací přejděte na stranu 2.

Režim spánku



Zobrazí nabídku **Čas do pozastavení**, kde můžete definovat dobu, po které zařízení přejde do režimu spánku. Lze nastavit interval od **Nikdy** do **30 minut**. Vyberte jednu z hodnot v seznamu a klepněte na tlačítko **Zpět**, nastavení bude uloženo.

Základní režim / Pokročilý režim



Přepíná mezi Základním a Pokročilým režimem.

O zařízení



Zobrazí obrazovku **O zařízení**, kde naleznete technické informace a kontakt na technickou podporu. Tlačítko **Smazat** v sekci technická podpora slouží pro vymazání servisních dat. Tlačítko **Exportovat** slouží pro export servisních dat na USB disk nebo pomocí kabelu do počítače.

Miracast

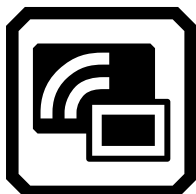

Zobrazí obrazovku **Miracast**, kde můžete připojit RUBY 10 ke kompatibilnímu zařízení, jako je televize nebo monitor s Miracast.

Bluetooth

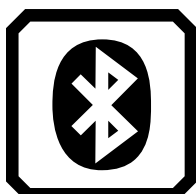

Zobrazí obrazovku **Bluetooth**, kde můžete připojit RUBY 10 ke kompatibilním zařízením pomocí Bluetooth.

Vlastnosti vzhledu

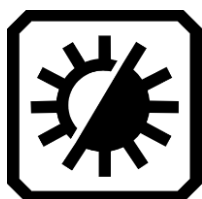

Zobrazí nastavení vzhledu, kde můžete upravit výchozí nastavení kontrastu a vylepšení obrazu. Můžete zde také nastavit vylepšení hran a jas obrazovky. Pro více informací přejděte do sekce Vlastnosti vzhledu na straně 32.

Nastavení zvuku

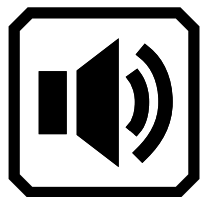

Zobrazí **Nastavení zvuku**, kde můžete změnit výchozí nastavení zvuku. Posuvníkem nahoře nastavíte hlasitost.

Pouze RUBY 10 Plus: Pomocí dolního posuvníku nastavíte rychlost řeči.

Haptická odezva



Povolí nebo zakáže vibrační (haptickou) odezvu ovládacích prvků.